

ГОСУДАРСТВЕННЫЙ СТАНДАРТ СОЮЗА ССР**ПЛИТЫ КРУГЛЫЕ ВЫТЯЖНЫХ ШТАМПОВ
ДЛЯ ЛИСТОВОЙ ШТАМПОВКИ (ЗАГОТОВКИ)****ГОСТ
19858—74*****Конструкция и размеры**Round plates for sheet stamping cupping dies
(blanks). Construction and dimensions**Взамен
МН 4415—63 и
МН 4416—63**

ОКП 39 6341

**Постановлением Государственного комитета стандартов Совета Министров СССР
от 4 июня 1974 г. № 1389 срок введения установлен****с 01.01.76****Несоблюдение стандарта преследуется по закону**

1. Конструкция и размеры круглых плит — заготовок должны соответствовать указанным на чертеже и в таблице.

Издание официальное**Перепечатка воспрещена**

* Переиздание (сентябрь 1987 г.) с Изменениями № 1, 2,
утвержденными в ноябре 1982 г., в июне 1986 г.
(ИУС 3—83, 9—86).

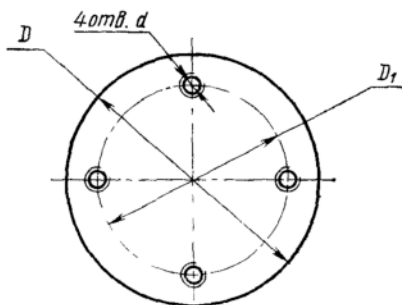
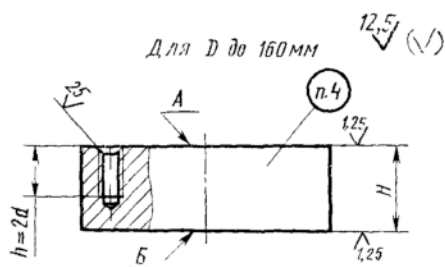

Для D свыше 160 мм

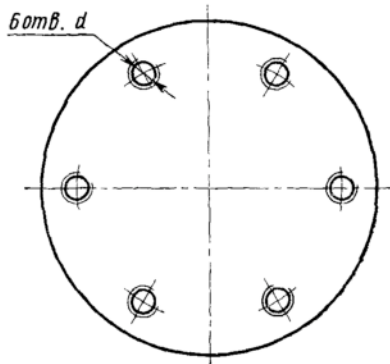

Размеры в мм

Обозначение плиты-заго- товки	Применя- емость	D (пред откл. по h14)	H (пред откл. по h12)	D ₁		d	Масса, кг, не более
				Но- мин.	Пред. откл.		
1025-2301		63	20	45	±0,22	M6	0,49
1025-2302			25				0,61
1025-2303			32				0,78
1025-2304			40				0,99
1025-2305		80	25	62		M8	0,99
1025-2306			32				1,26
1025-2307			40				1,58
1025-2308		100	32	80		M10	1,97
1025-2309			40				2,47
1025-2311			50				3,08
1025-2312		125	32	100		M10	3,08
1025-2313			40				3,85
1025-2314			50				4,81
1025-2315			63				6,06
1025-2316		140	40	115	±0,35	M12	4,84
1025-2317			50				6,04
1025-2318			63				7,61
1025-2319		160	40	135		M12	6,31
1025-2321			50				7,89
1025-2322			63				9,94
1025-2323		180	71	150		M10	11,21
1025-2324			40				7,99
1025-2325			50				9,98
1025-2326			63				12,58
1025-2327		200	71	170		M12	14,18
1025-2328			40				9,85
1025-2329			50				12,35
1025-2331			63				15,54

Размеры в мм

Обозначение плиты-заго- товки	Применя- емость	D (пред откл по h14)	H (пред откл по h12)	D ₁		d	Масса, кг, не более
				Но мин	Пред откл		
1025-2332		200	71	170		M12	17,51
1025-2333			50				14,90
1025-2334		220	63	190			18,80
1025-2335			71			21,20	
1025-2336			50				19,25
1025-2337		250	63	220			24,30
1025-2338			71			27,35	
1025-2339			50			24,20	
1025-2341		280	63	250			30,45
1025-2342			71			34,30	
1025-2343			80			38,60	
1025-2344			50		±0,35	M16	31,55
1025-2345		320	63	280			
1025-2346			71			44,80	
1025-2347			80			50,50	
1025-2348			50				39,95
1025-2349		360	63	320			50,30
1025-2351			71			56,70	
1025-2352			80			63,85	
1025-2353			50				49,30
1025-2354		400	63	360			62,10
1025-2355			71			70,00	
1025-2356			80			78,90	

Пример условного обозначения круглой плиты-заготовки $D=63$ мм, $H=20$ мм из стали марки У10А:

Плита 1025-2301 У10А ГОСТ 19858—74

1. (Измененная редакция, Изм. № 1, 2)
2. Допуск параллельности поверхностей А и Б— по 7-й степени точности ГОСТ 24643—81.

(Измененная редакция, Изм. № 1).