

**ДЕРЖАВКИ СУППОРТНЫЕ РАСТОЧНЫЕ
 С КОСЫМ КРЕПЛЕНИЕМ РЕЗЦА**
Конструкция и размеры
 Carriage boring holders
 with skew fastening of a cutter.
 Design and dimensions

**ГОСТ
 13070-67**

 Взамен
 МН 2527-61

Утвержден Комитетом стандартов, мер и измерительных приборов при Совете Министров СССР 14 июля 1967 г. Срок введения установлен

с 01.07.68

Несоблюдение стандарта преследуется по закону

1. КОНСТРУКЦИЯ И РАЗМЕРЫ СУППОРТНЫХ РАСТОЧНЫХ ДЕРЖАВОК

1.1. Конструкция и размеры суппортных расточных державок с косым креплением резца должны соответствовать указанным на черт. 1 и в табл. 1.

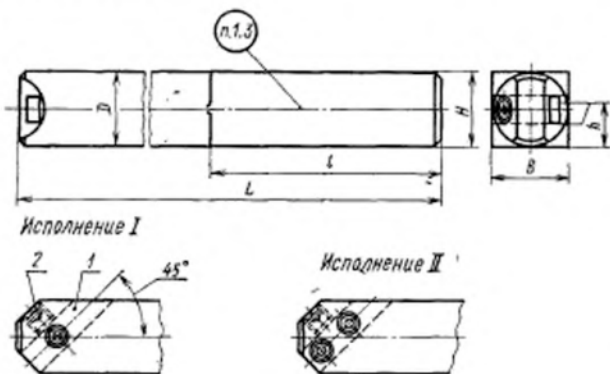

Черт. 1

Таблица 1

Обозначение державки	Применяемость	Исполнение	<i>h</i>	<i>H</i>	<i>B</i>	<i>L</i>	<i>D</i>	<i>l</i>	Сечение реза	Масса в кг
			мм							
6701-0131		I	16	25	25	300	25	100	10×10	1,35
6701-0132			20	32	32	400	32	125	12×12	2,73
6701-0133		II	25	40	40	500	40	150	16×16	5,41

Продолжение табл. 1

Обозначение державки	Дет. 1. Корпус		Дет. 2. Винт ГОСТ 8878—84	
	Количество			
	1	2	3	
	Обозначение			
6701-0131	6701-0131/001	В.М10—6г×12.33Н.05		—
6701-0132	6701-0132/001	В.М12—6г×12.33Н.05		—
6701-0133	6701-0133/001	—		В.М12—6г×12.33Н.05

Пример условного обозначения державки $H=25$ мм, $B=25$ мм:

Державка 6701-0131 ГОСТ 13070—67

1.2. Технические требования — по ГОСТ 13072—67.

1.3. Маркировка должна содержать обозначение державки и товарный знак.

2. КОНСТРУКЦИЯ И РАЗМЕРЫ КОРПУСОВ

2.1. Конструкция и размеры корпусов (дет. 1) должны соответствовать указанным на черт. 2 и в табл. 2.

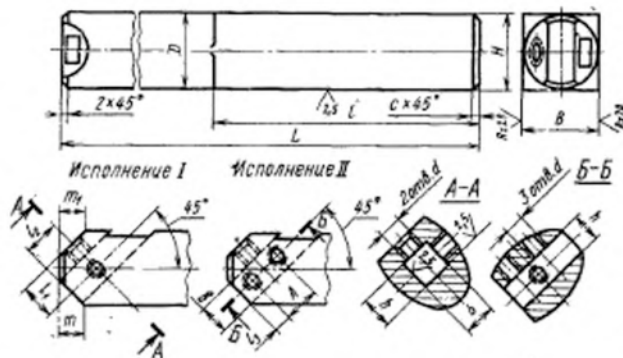
 $R_{1,2,40} \checkmark (\checkmark)$

Черт. 2