

**ПЛИТЫ МОДЕЛЬНЫЕ СТАЛЬНЫЕ ДЛЯ ОПОК РАЗМЕРАМИ
В СВЕТУ 1000×600 мм НА ФОРМОВОЧНЫЕ ЛИТЕЙНЫЕ МАШИНЫ
БЕЗ ПОВОРОТА ПОЛУФОРМЫ С ДОПРЕССОВКОЙ****Конструкция и размеры**

Steel pattern plates for moulding boxes having inside dimensions 1000×600 mm
for moulding foundry machines without turn of half mould with squeezing.
Design and dimensions

**ГОСТ
20103—74****Взамен
МН 3255—62**

Постановлением Государственного комитета стандартов Совета Министров СССР от 21 августа 1974 г. № 2023 срок
действия установлен с 01.01 1976 г.

до 01.01 1981 г.

Несоблюдение стандарта преследуется по закону

1. Конструкция и размеры модельных плит должны соответствовать указанным на черт. 1.

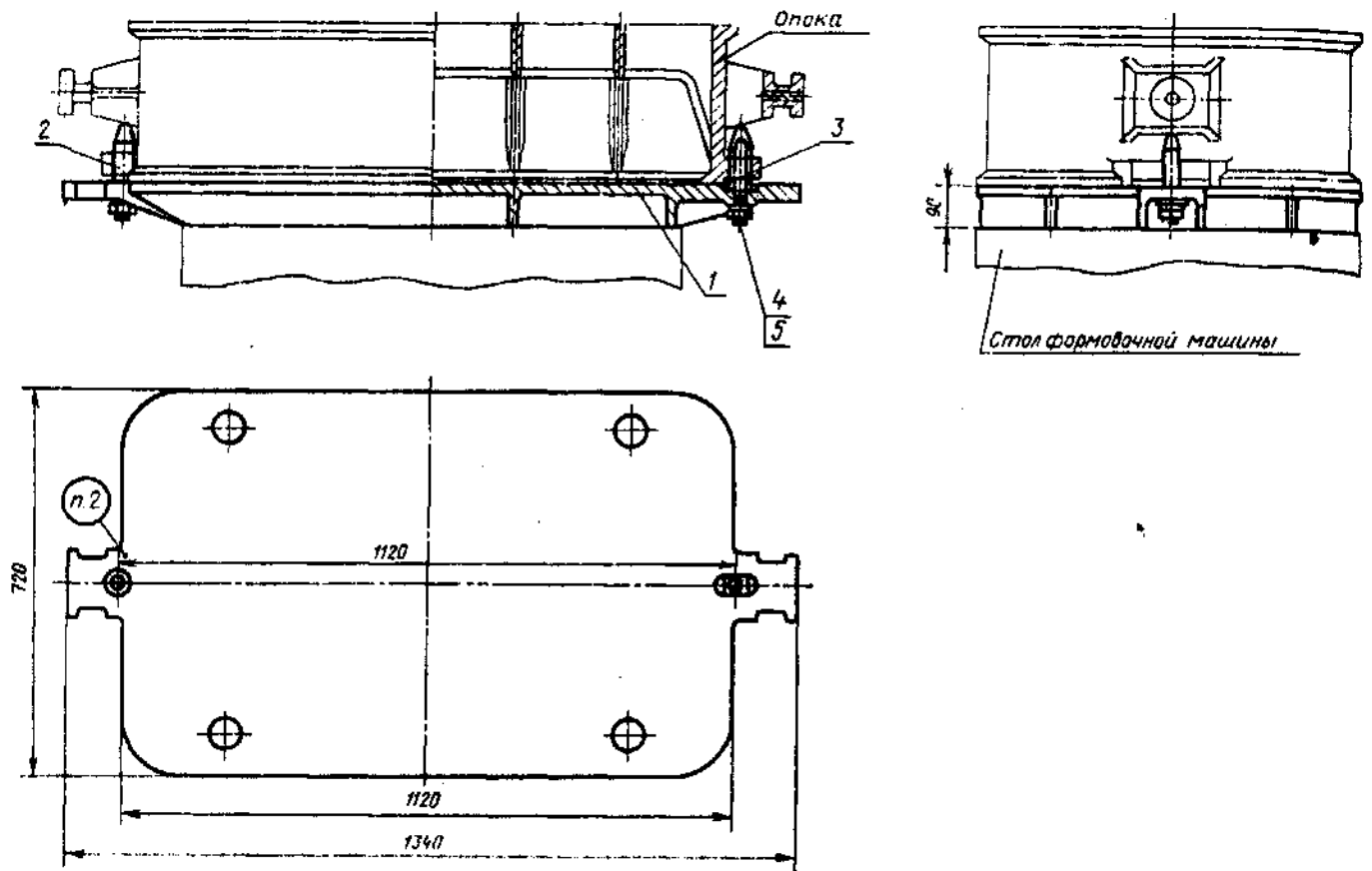

Теоретическая масса — 122 кг

1—плита 0280-2021/001 (кол. 1); 2—штырь центрирующий 0290-2604 по ГОСТ 20122—74 (кол. 1); 3—штырь направляющий 0290-2554 по ГОСТ 20123—74 (кол. 1); 4—гайка М16.6.08 по ГОСТ 5927—70 (кол. 2); 5—шайба 16.65Г.05 по ГОСТ 6402—70 (кол. 2).

Черт. 1

Условное обозначение модельной плиты:

Плита модельная 0280-2021 ГОСТ 20103—74

2. Маркировать: обозначение модельной плиты и товарный знак предприятия-изготовителя.
3. Конструкция и размеры плит (поз. 1) должны соответствовать указанным на черт. 2.

Теоретическая масса — 128 кг

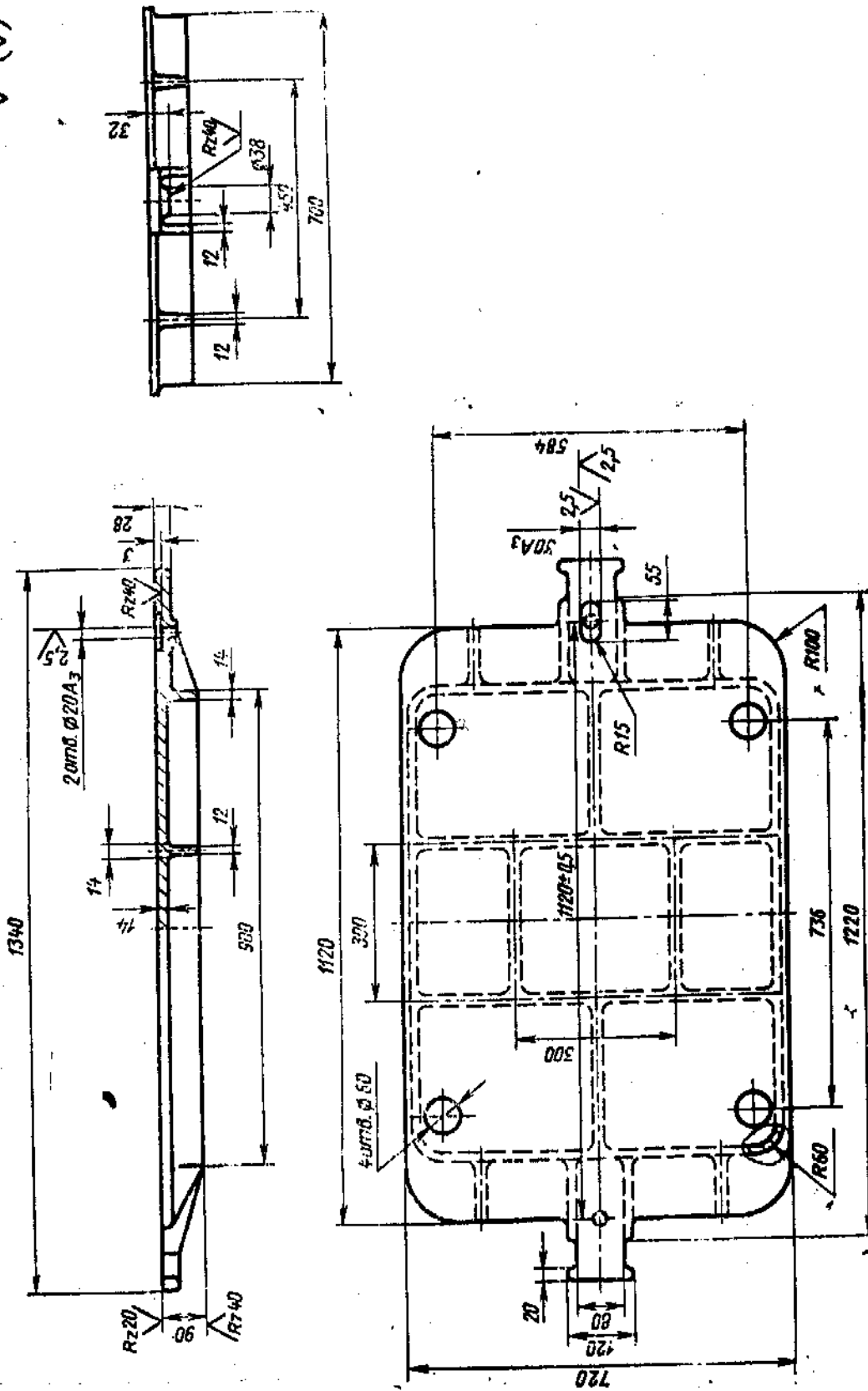

Черт. 2

Условное обозначение плиты: Плита 0280-2021/001 ГОСТ 20103—74

4. Неуказанные радиусы 5—8 мм.
5. Технические требования — по ГОСТ 20131—74.