

ГОСТ 7211—86

МЕЖГОСУДАРСТВЕННЫЙ СТАНДАРТ

---

# ЗУБИЛА СЛЕСАРНЫЕ

ТЕХНИЧЕСКИЕ УСЛОВИЯ



Издание официальное

ИПК ИЗДАТЕЛЬСТВО СТАНДАРТОВ  
Москва

**ЗУБИЛА СЛЕСАРНЫЕ****Технические условия**Cold chisels.  
Specifications**ГОСТ  
7211—86**

ОКП 39 2634

Дата введения **01.07.87**

Настоящий стандарт распространяется на ручные слесарные зубила для рубки незакаленных металлов, изготавливаемые для нужд народного хозяйства и для экспорта.

**1. ТИПЫ И ОСНОВНЫЕ РАЗМЕРЫ**

1.1. Зубила должны изготавливаться:

типов:

1 — с державкой плоскоовального сечения;

2 — с державкой овального сечения;

3 — с державкой шестигранного сечения;

4 — с державкой двугаврового сечения;

исполнений:

1 — конусной рабочей и ударной частью по ширине;

2 — прямой рабочей ударной частью по ширине.

1.2. Основные размеры зубил типов 1 и 2 должны соответствовать указанным на черт. 1, 2 и в табл. 1, зубил типа 3 — на черт. 3 и в табл. 2, зубил типа 4 — на черт. 4 и в табл. 2а.

Примечание. Чертежи 1—4 не определяют конструкцию зубил.

Тип 1

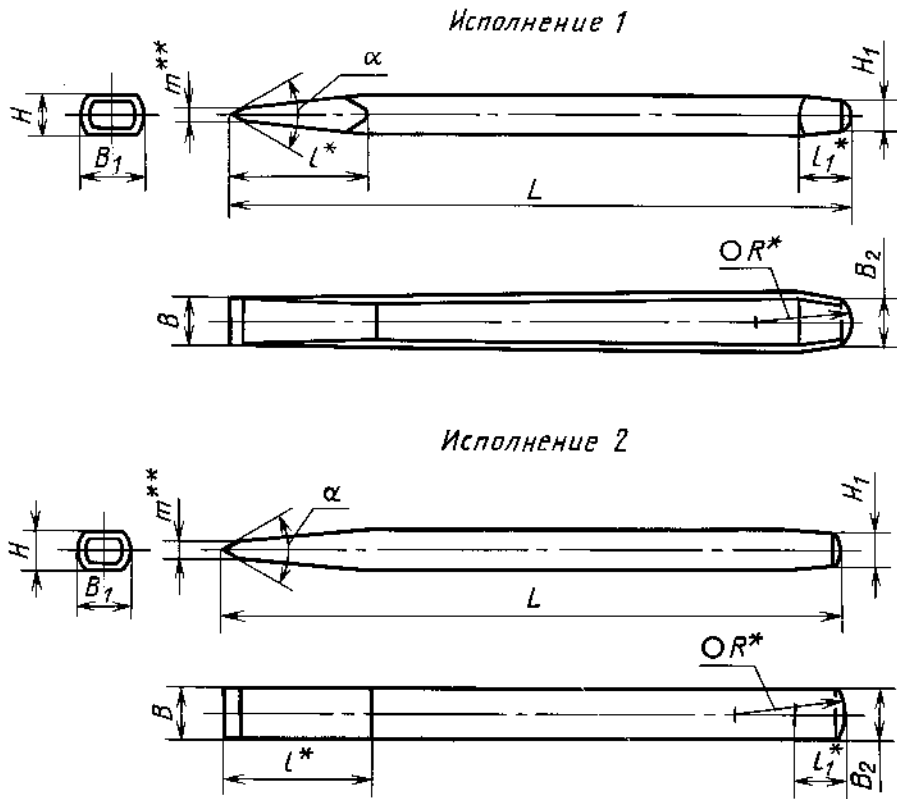

\* Размеры для справок.

\*\* Размер  $m$  для зубил всех типов с шириной рабочей части:

$B = 5; 10$  мм:  
 для  $\alpha = 35^\circ$  — 1,1 мм  
 для  $\alpha = 45^\circ$  — 1,4 мм  
 для  $\alpha = 60^\circ$  — 2,0 мм  
 для  $\alpha = 70^\circ$  — 2,4 мм

$B = 16; 20; 25$  мм:  
 для  $\alpha = 35^\circ$  — 2,2 мм  
 для  $\alpha = 45^\circ$  — 2,9 мм  
 для  $\alpha = 60^\circ$  — 4,0 мм  
 для  $\alpha = 70^\circ$  — 4,8 мм

Черт. 1

## Тип 2

## Исполнение 1

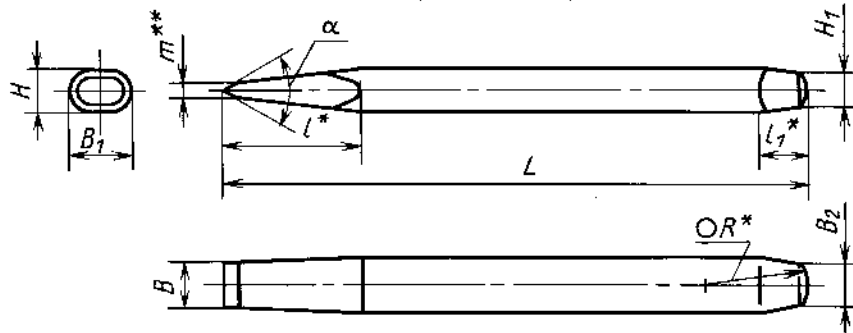

## Исполнение 2

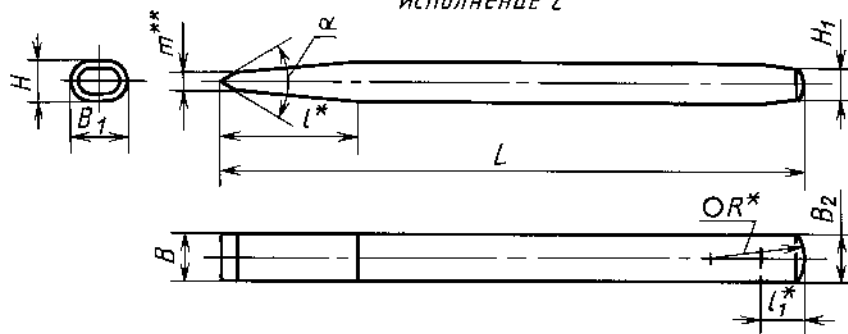

- \* Размеры для справок.  
 \*\* См. сноску под черт. 1.

Черт. 2