

ГОЛОВКИ ЗУБОРЕЗНЫЕ ЦЕЛЬНЫЕ
ДЛЯ КОНИЧЕСКИХ КОЛЕС
С КРУГОВЫМИ ЗУБЬЯМИ

Конструкция и размеры

Spiral bevel gear solid cutter heads.
Design and dimensionsГОСТ
11903—77*Взамен
ГОСТ 11903—66Постановлением Государственного комитета стандартов Совета Министров
СССР от 28 июля 1977 г. № 1860 срок действия установлен

с 01.01.79

Несоблюдение стандарта преследуется по закону

1. Настоящий стандарт распространяется на цельные зуборезные головки номинальной и повышенной степеней точности номинальными диаметрами от 20 до 80 мм для конических зубчатых колес с круговыми зубьями с исходным контуром по ГОСТ 16202—81.

2. Головки должны изготавливаться двух типов:

- 1 — с нормальным числом резцов;
- 2 — с увеличенным числом резцов.

3. Конструкция и размеры головок должны соответствовать указанным на черт. 1—4 и в таблице.

Издание официальное

Перепечатка воспрещена



* Переиздание (ноябрь 1984 г.) с Изменением № 1,
утвержденным в марте 1981 г.
(ИУС 5—81).

Тип 1

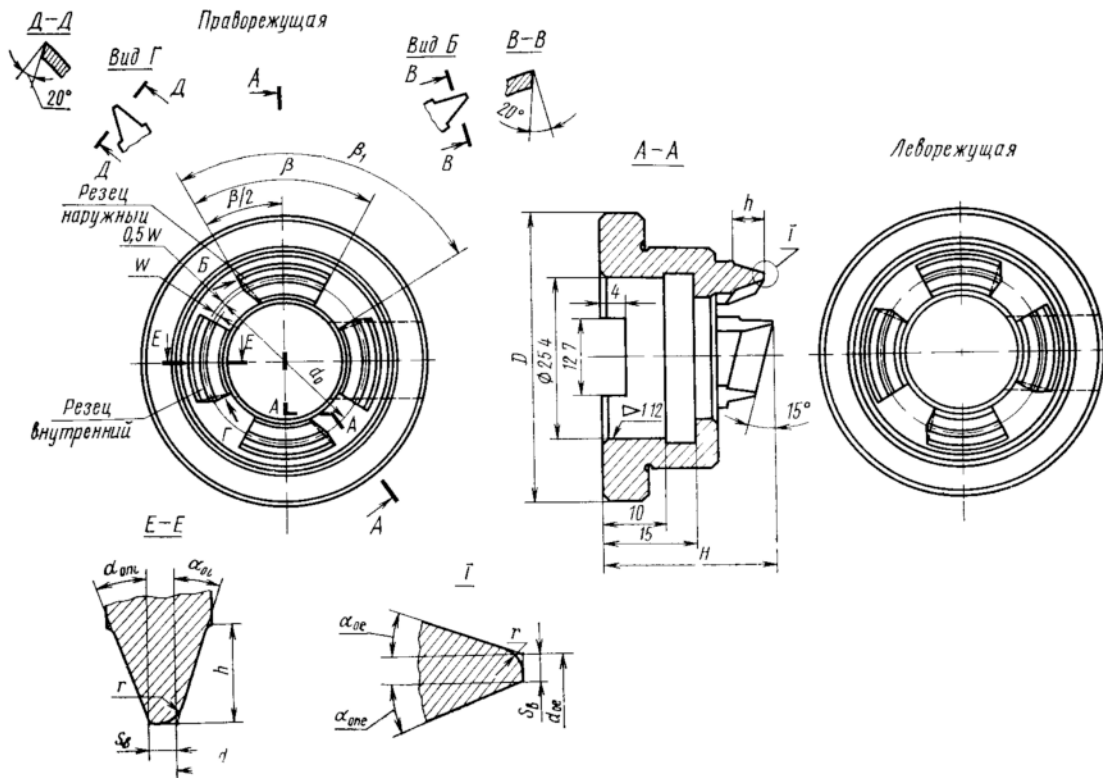
Головки номинальными диаметрами $d_0=20$ и 25 мм

Черт. 1

Тип 1 и 2

Головки номинальными диаметрами $d_0=32; 40$ и 50 мм

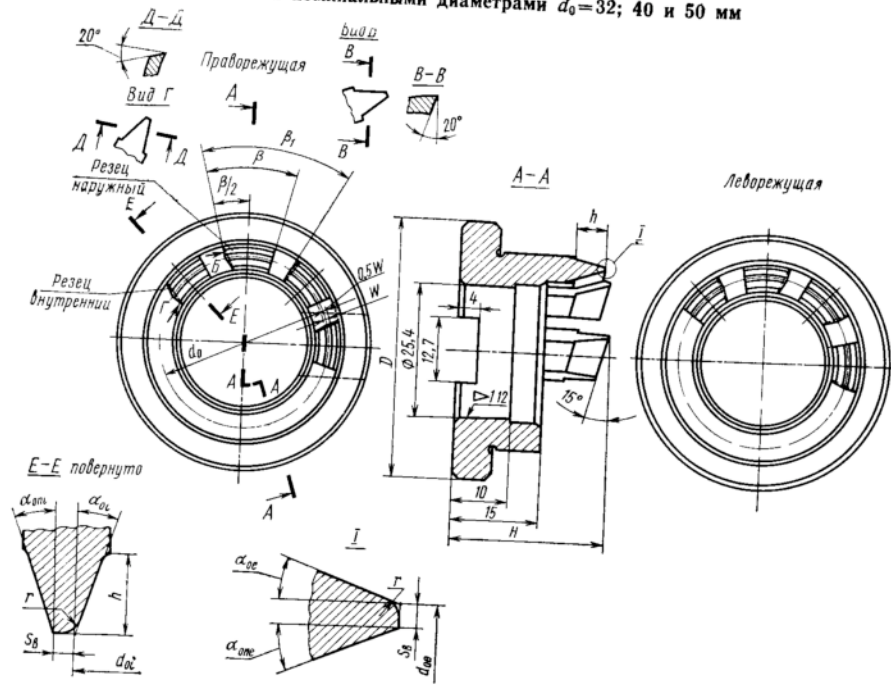

Черт. 2

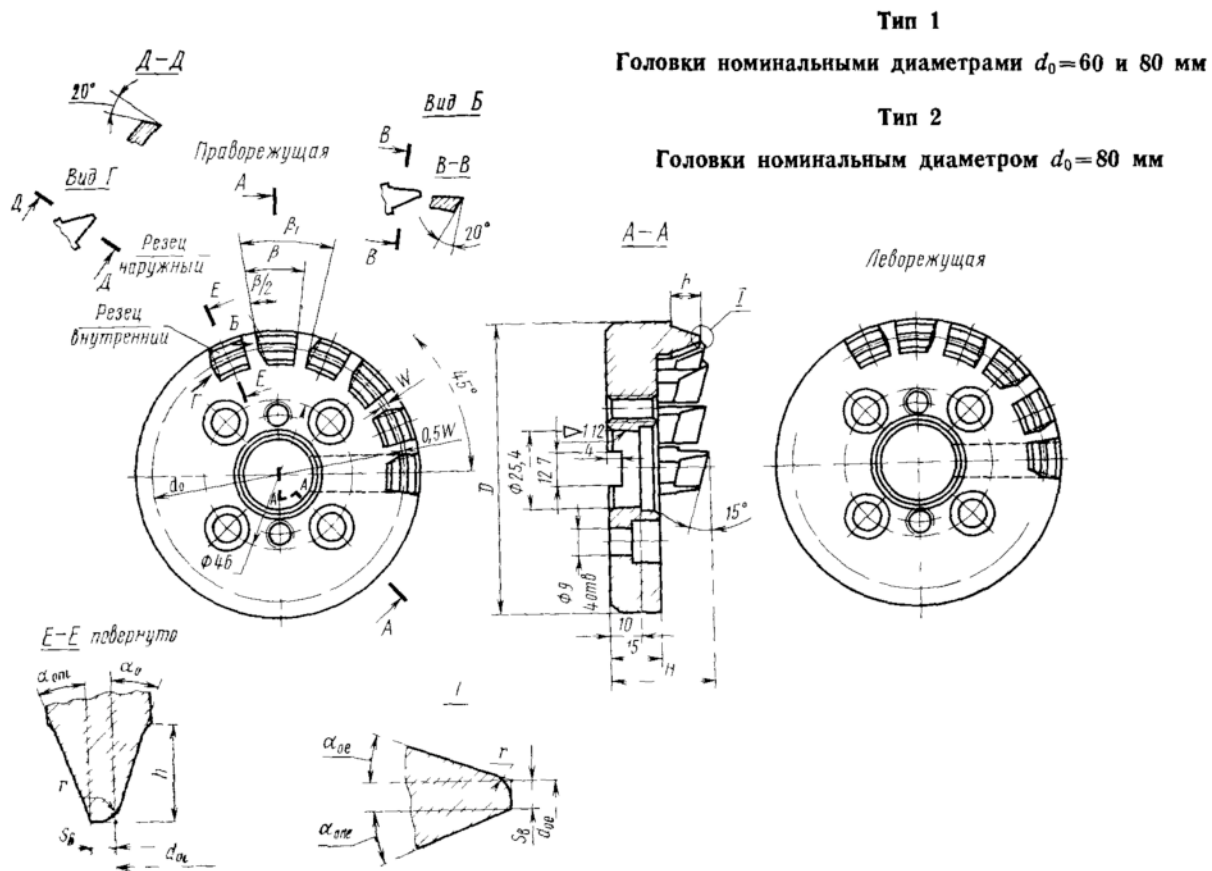

Черт. 3