

НИФТР и СТ КЫРГЫЗСТАНДАРТ

**РАБОЧИЙ
ЭКЗЕМПЛЯР**



ГОСУДАРСТВЕННЫЕ СТАНДАРТЫ
СОЮЗА ССР

1.9777-74
уч. 1, 2, 3, 4, 5
158-74
уч. 1, 2, 3, 4, 5
3496-74
уч. 1, 2, 3
3497-74
уч. 1, 2, 3

ДЕТАЛИ РЕЖУЩИХ АППАРАТОВ СЕЛЬСКОХОЗЯЙСТВЕННЫХ МАШИН

ГОСТ 19777-74 (СТ СЭВ 1592-79,
СТ СЭВ 1597-79), ГОСТ 158-74,
ГОСТ 3496-74, ГОСТ 3497-74

Издание официальное

Цена 10 коп.

ГОСУДАРСТВЕННЫЙ КОМИТЕТ СССР ПО СТАНДАРТАМ
МОСКВА

ПАЛЬЦЫ РЕЖУЩИХ АППАРАТОВ
СЕЛЬСКОХОЗЯЙСТВЕННЫХ МАШИН

Технические условия

Fingers for cutter bars of agricultural machines.
SpecificationsГОСТ
19777-74*[СТ СЭВ 1592-79,
СТ СЭВ 1597-79]

ОКП 47 9171

Постановлением Государственного комитета стандартов Совета Министров
СССР от 12 мая 1974 г. № 1112 срок введения установлен

с 01.01.75

Постановлением Госстандарта от 19.12.83 № 6686 срок действия продлен

до 01.01.89

Несоблюдение стандарта преследуется по закону

Настоящий стандарт соответствует СТ СЭВ 1592-79, СТ СЭВ
1597-79 в части типоразмеров и требований, указанных в спра-
вочном приложении.

(Измененная редакция, Изм. № 2).

1. ТИПЫ И ОСНОВНЫЕ РАЗМЕРЫ

1.1. Пальцы должны изготавливаться следующих типов:

1 — для косилок;

2 — для жаток зерновых культур;

3 — для жаток грубостебельных культур;

4 — для жаток зернобобовых и семенников овощных (корне-
плодных) культур;5 — для косилок, сменного режущего аппарата силосоубороч-
ных комбайнов и жаток кормоуборочных комбайнов (унифици-
рованный).Допускается изменять применяемость указанных типов паль-
цев.

(Измененная редакция, Изм. № 1).

Издание официальное

Перепечатка воспрещена

* Переиздание (август 1985 г.) с Изменениями № 1, 2, 3, утвержденными в
ноябре 1980 г., марте 1982 г., Пост. № 1152 от 23.03.82, июне 1984 г.

(ИУС № 1-81, 6-82, 9-84).

© Издательство стандартов, 1986

1.1а. Пальцы могут выпускаться как с противорезущими пластинами (К), так и без них (В) при одинаковом расположении плоскостей резания. Пальцы, предназначенные для работы в тяжелых условиях и для уборки специальных культур, допускается выполнять без перьев.

(Введен дополнительно, Изм. № 2).

1.2. Основные размеры пальцев должны соответствовать указанным на черт. 1-5.

Чертежи не определяют конструкцию пальцев.

Тип 1

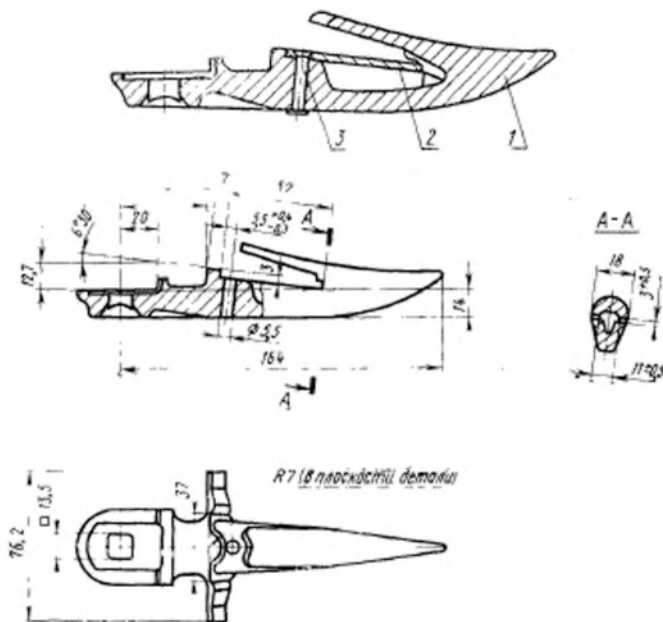

1—палец 1 ГОСТ 19777-74; 2—пластина противорезущая 1 ГОСТ 158-74;
3—заклепка.

Черт. 1

Тип 2
Исполнение 1

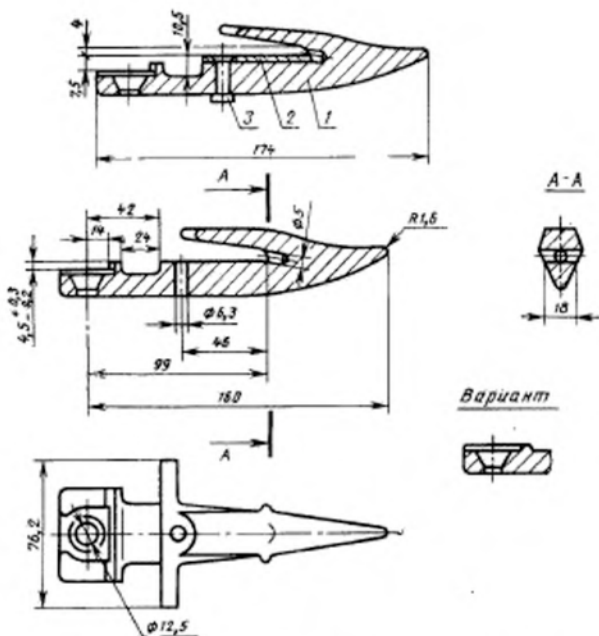

1—палец 2—1 по ГОСТ 19777—74; 2—противорежущая пластина 2 по ГОСТ 158—74; 3—заклепка

Примечание. Изготовление пальца в соответствии с вариантом допускается до 1 июля 1985 г.

Черт. 2а