

НИФТР и СТ КЫРГЫЗСТАНДАРТ

**РАБОЧИЙ
ЭКЗЕМПЛЯР**



**ГОСУДАРСТВЕННЫЙ СТАНДАРТ
СОЮЗА ССР**

**БАНДАЖИ ЧЕРНЫЕ ИЗ УГЛЕРОДИСТОЙ
СТАЛИ ДЛЯ ПОДВИЖНОГО СОСТАВА
ЖЕЛЕЗНЫХ ДОРОГ УЗКОЙ КОЛЕИ**

ПРОФИЛИ И РАЗМЕРЫ

ГОСТ 20179—74

Издание официальное

**ГОСУДАРСТВЕННЫЙ КОМИТЕТ СССР ПО СТАНДАРТАМ
Москва**

**БАНДАЖИ ЧЕРНЫЕ ИЗ УГЛЕРОДИСТОЙ СТАЛИ
для подвижного состава ЖЕЛЕЗНЫХ ДОРОГ
УЗКОЙ КОЛЕИ****ГОСТ
20179—74*****Профили и размеры**Rough tyres carbon steel for the rolling
stock on narrow gauge railways.
Profiles and sizesВзамен
ГОСТ 3708—47 и
ГОСТ 3709—47

Постановлением Государственного комитета стандартов Совета Министров СССР от 4 сентября 1974 г. № 2097 срок введения установлен с 01.01. 1976 г.
Проверен в 1980 г.

Несоблюдение стандарта преследуется по закону

1. Настоящий стандарт распространяется на черные бандажи для локомотивов, вагонов и подвижного состава специального назначения и устанавливает их профили и размеры.

2. Бандажи должны изготавливаться двух профилей — I и II. Бандажи профиля II применяют для рудничных электровозов. Размеры бандажа профиля I должны соответствовать приведенным на черт. 1 и в табл. 1, профиля II — на черт. 2 и в табл. 2.

Профиль I

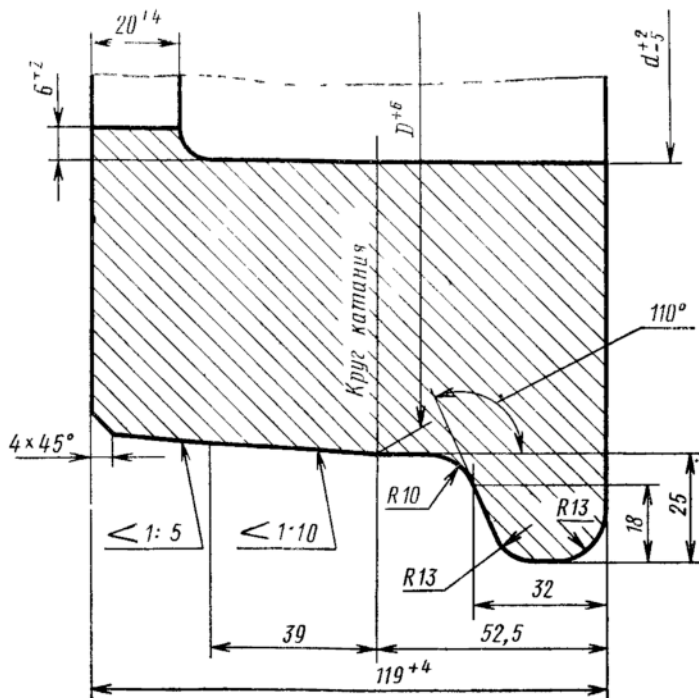

Черт. 1

Размеры в мм

Таблица 1

Внутренний диаметр d	Диаметр по кругу катания D	Масса бандажа, кг
400	546	117
470	616	134

Обозначение бандажа профиля I номинальными диаметрами: внутренним $d=470$ мм и по кругу катания $D=616$ мм:

Бандаж I 470×616 ГОСТ 20179—74