

НИФТР и СТ КЫРГЫЗСТАНДАРТ

**РАБОЧИЙ
ЭКЗЕМПЛЯР**



**ГОСУДАРСТВЕННЫЙ СТАНДАРТ
СОЮЗА ССР**

РОЛИКИ РЕЗЬБОНАКАТНЫЕ

ТЕХНИЧЕСКИЕ УСЛОВИЯ

ГОСТ 9539—72

(СТ СЭВ 6294—88)

Издание официальное

БЗ 7—93

ИЗДАТЕЛЬСТВО СТАНДАРТОВ

Москва

ГОСУДАРСТВЕННЫЙ СТАНДАРТ
СОЮЗА ССР

РОЛИКИ РЕЗЬБОНАКАТНЫЕ

ТЕХНИЧЕСКИЕ УСЛОВИЯ

ГОСТ 9539—72
(СТ СЭВ 6294—88)

Издание официальное

МОСКВА—1994

РОЛИКИ РЕЗЬБОНАКАТНЫЕ

Технические условия

Thread rolls. Specifications

ГОСТ

9539—72

(СТ СЭВ 6294—88)

ОКП 39 2521

Срок действия с 01.01.74

до 01.01.97

Настоящий стандарт распространяется на резьбонакатные ролики классов точности 1, 2 и 3 в комплекте из 2-х шт., предназначенные для изготовления резьб диаметром от 3 до 68 мм с шагом от 0,5 до 6,0 мм по ГОСТ 24705.

Требования разд. 1, 2, 4, 5, а также п. 3.2 настоящего стандарта являются обязательными, другие требования — рекомендуемыми.

(Измененная редакция, Изм. № 3, 4).

1. РАЗМЕРЫ

1.1. Размеры роликов должны соответствовать указанным на чертеже и в табл. 1.

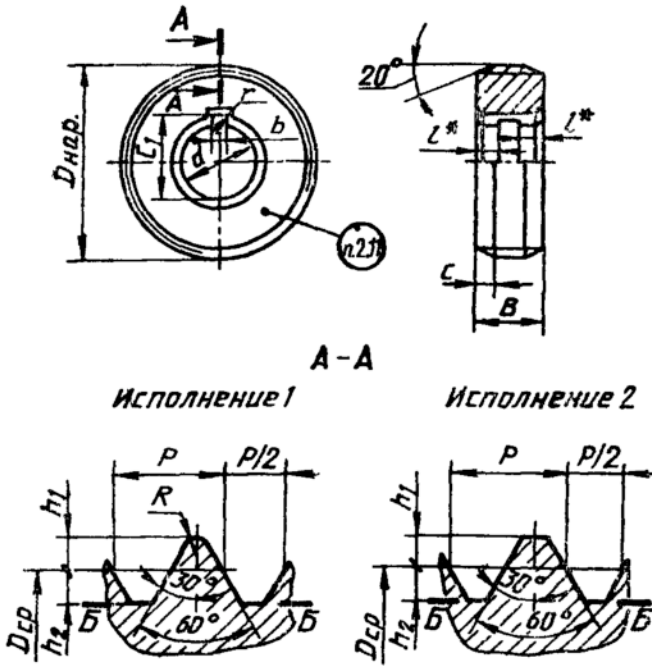

- Примечания:
1. Профиль впадины ниже линии *Б—Б* может быть произвольным.
 2. Радиус скругления *R* профиля резьбы исполнения 1 должен быть в пределах от $0,144P$ до $0,12P$ в зависимости от фактического размера h_1 .

* Размер для справок.