

НИФТР и СТ КЫРГЫЗСТАНДАРТ
**РАБОЧИЙ
ЭКЗЕМПЛЯР**



**ГОСУДАРСТВЕННЫЕ СТАНДАРТЫ
СОЮЗА ССР**

**ГОЛОВКИ ЗУБОРЕЗНЫЕ
ДЛЯ КОНИЧЕСКИХ ЗУБЧАТЫХ КОЛЕС
С КРУГОВЫМИ ЗУБЬЯМИ**

**ГОСТ 11902—77, ГОСТ 11903—77,
ГОСТ 11906—77**

Издание официальное

Цена 15 коп.

**ГОСУДАРСТВЕННЫЙ КОМИТЕТ СССР ПО СТАНДАРТАМ
Москва**

**ГОЛОВКИ ЗУБОРЕЗНЫЕ ДЛЯ КОНИЧЕСКИХ
И ГИПОИДНЫХ ЗУБЧАТЫХ КОЛЕС
С КРУГОВЫМИ ЗУБЬЯМИ****ГОСТ
11902—77*****Основные размеры**Spiral bevel and hypoid gear-shaping
cutter heads. Basic dimensions**Взамен
ГОСТ 11902—66****Постановлением Государственного комитета стандартов Совета Министров
СССР от 27 июля 1977 г. № 1848 срок действия установлен****с 01.01.79****Несоблюдение стандарта преследуется по закону**

1. Настоящий стандарт распространяется на цельные зуборезные головки номинальными диаметрами от 20 до 80 мм и сборные головки номинальными диаметрами от 100 до 1000 мм для нарезания конических зубчатых колес с круговыми зубьями и исходным контуром по ГОСТ 16202—81, а также на сборные головки номинальными диаметрами от 160 до 500 мм с диапазонами углов профилей резцов: наружных от 10 до 26° и внутренних от 14 до 36° для нарезания гипоидных зубчатых колес.

2. Основные размеры головок должны соответствовать указанным на черт. 1—3 и в табл. 1—5.

Издание официальное**Перепечатка воспрещена**

* Переиздание (ноябрь 1984 г.) с Изменением № 1,
утвержденным в марте 1981 г.
(ИУС 5—81).

© Издательство стандартов, 1985

Цельные головки

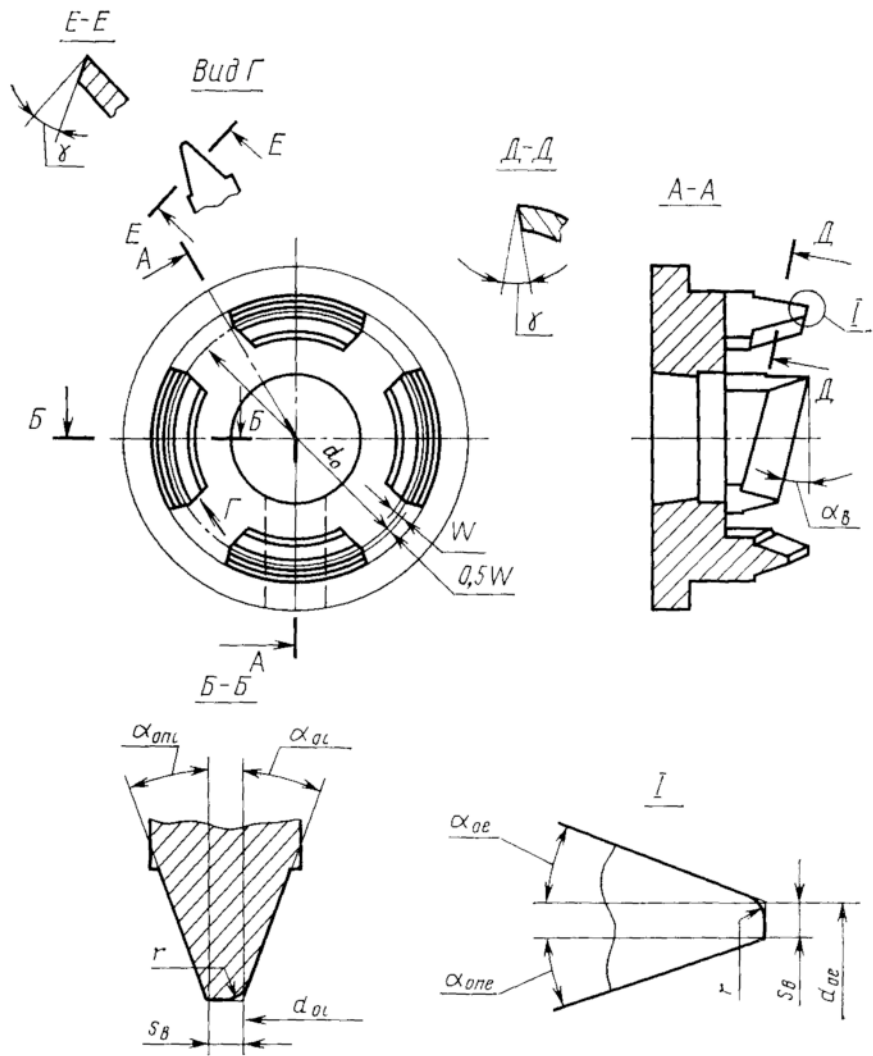

Черт. 1

Сборные чистовые головки

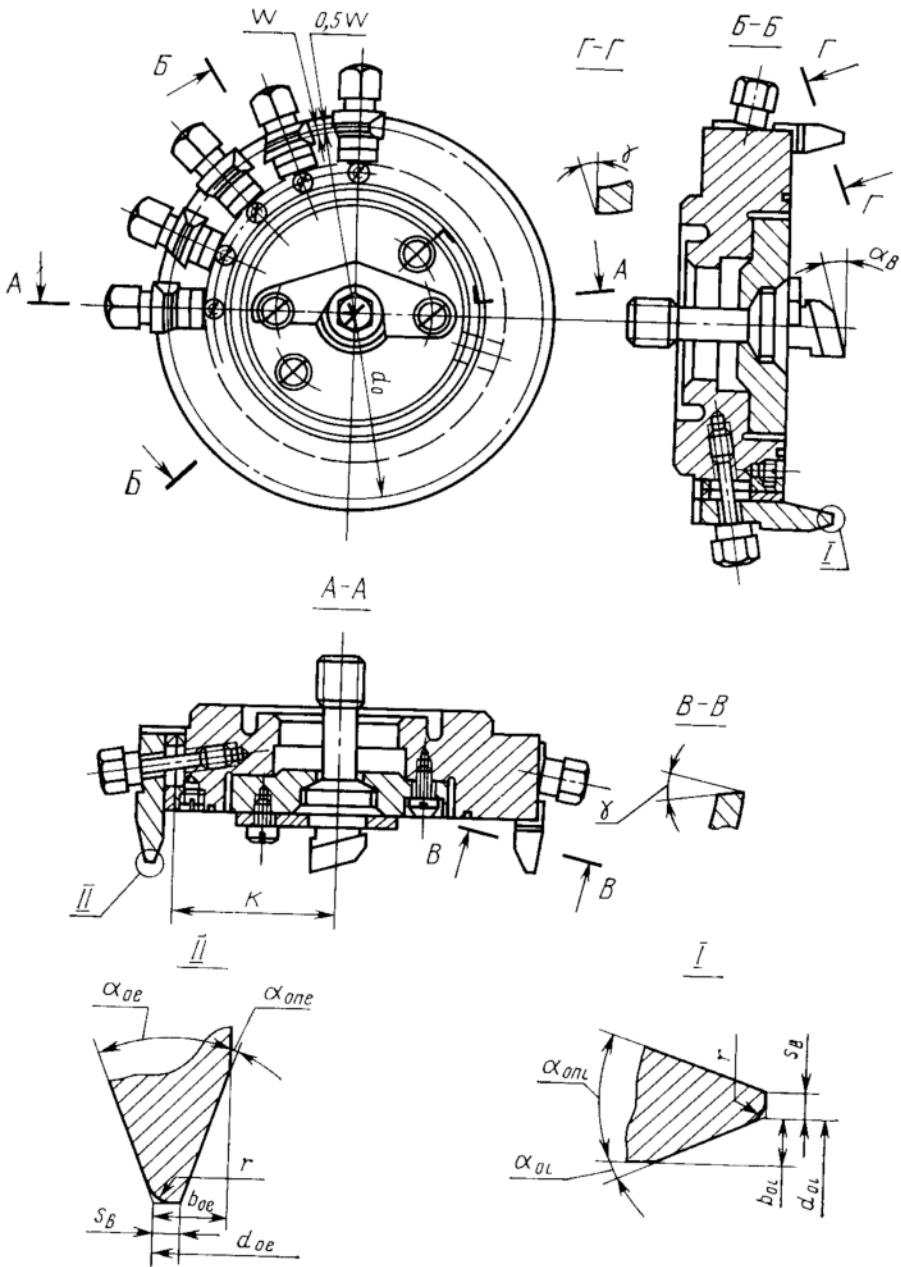

Черт. 2