



**БОЛТЫ С УВЕЛИЧЕННОЙ  
ПОЛУКРУГЛОЙ ГОЛОВКОЙ  
И КВАДРАТНЫМ ПОДГОЛОВКОМ  
КЛАССА ТОЧНОСТИ С**

**КОНСТРУКЦИЯ И РАЗМЕРЫ**

Издание официальное

**БОЛТЫ С УВЕЛИЧЕННОЙ ПОЛУКРУГЛОЙ ГОЛОВКОЙ  
И КВАДРАТНЫМ ПОДГОЛОВКОМ  
КЛАССА ТОЧНОСТИ С**

**ГОСТ  
7802—81**

**Конструкция и размеры**

Increased cup head square shoulder bolts, product grade C.  
Construction and dimensions

**Взамен  
ГОСТ 7802—72**

МКС 21.060.10  
ОКП 12 8200

Постановлением Государственного комитета СССР по стандартам от 15 января 1981 г. № 2 дата введения установлена

**01.01.82**

Ограничение срока действия снято по протоколу № 7—95 Межгосударственного совета по стандартизации, метрологии и сертификации (ИУС 11—95)

1. Настоящий стандарт распространяется на болты с увеличенной полукруглой головкой и квадратным подголовком класса точности С с номинальным диаметром резьбы от 5 до 24 мм.
2. Конструкция и размеры болтов должны соответствовать указанным на чертеже и в табл. 1 и 2.

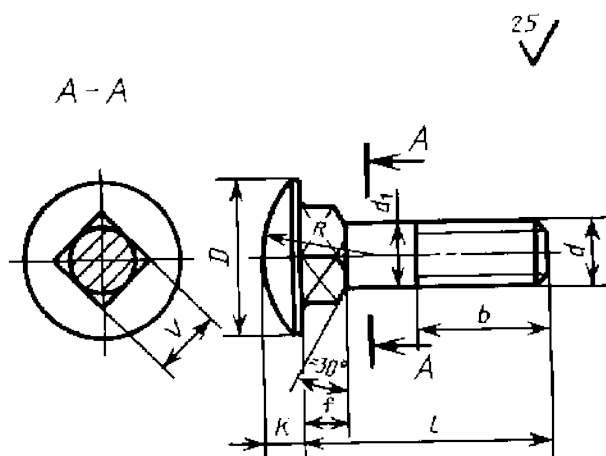

Т а б л и ц а 1

		мм							
Номинальный диаметр резьбы $d$		5	6	8	10	12	16	20	24
Диаметр головки $D$		11	14	18	23	28	35	44	52
Высота головки $k$		2,5	3,0	4,0	5,0	6,0	8,0	10,0	12,0
Радиус сферы $R \approx$		8	11	14	18	22	26	32	39
Размер стороны квадратного подголовка $V$		5	6	8	10	12	16	20	24
Высота подголовка $f$ , не менее		3	4	5	6	8	10	12	15
Длина резьбы $b$	Для $l \leq 120$	16	18	22	26	30	38	46	54
	Для $l > 120$	—	—	—	32	36	44	52	60

Издание официальное

Перепечатка воспрещена

★

Издание с Изменениями № 1, 2, утвержденными в июне 1986 г., апреле 1987 г. (ИУС 9—86, 8—87).