

ОПРАВКИ С ТОРЦОВОЙ ШПОНКОЙ И КОНИЧЕСКИМ
ХВОСТОВИКОМ С ЛАПКОЙ ДЛЯ ТОРЦОВЫХ ФРЕЗ

Конструкция и размеры

Arbors with face key and taper claw shank for end cutters.
Design and dimensions

ГОСТ
13041-83

Взамен
ГОСТ 13041-78

ОКП 39 2800

Постановлением Государственного комитета СССР по стандартам от 24 марта 1983 г. № 1319 срок введения установлен

с 01.01.85

Несоблюдение стандарта преследуется по закону

1. Настоящий стандарт распространяется на оправки с торцовой шпонкой и коническим хвостовиком с лапкой для крепления торцовых фрез, применяемые на расточных станках.
2. Конструкция и размеры оправок должны соответствовать указанным на черт. 1 и в табл. 1.

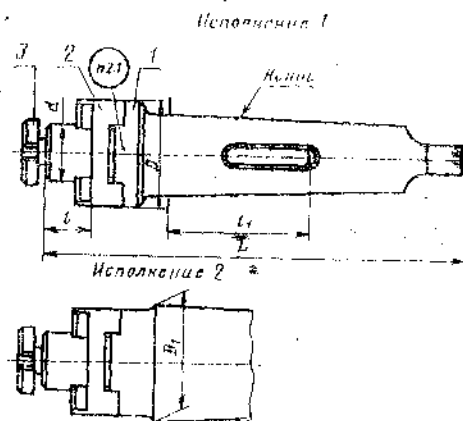

Черт. 1

Таблица 1

Размеры в мм

Обозначение оправки	Примечание	Исполнение	Обозначение конуса	d	t	t ₁	L	D	D ₁	Масса, кг, не более	Поз. 1	Поз. 2	Поз. 3			
											Корпус Кол. 1	Шовдок ГОСТ 13038-83 Кол. 1	Винт ГОСТ 13039-83 Кол. 1			
												Обозначения деталей				
6220-0191		1	Морзе 4	22	18	58,5	165	40		0,76	6220-0191/001	6034-0091	6000-0012			
6220-0192						60*				0,77	6220-0192/001					
6220-0193						58,5				1,04	6220-0193/001					
6220-0194				27	20	60*	175	50			1,07	6220-0194/001	6034-0092	6000-0013		
6220-0195											22	1,62			6220-0195/001	6034-0093
6220-0196											26	1,56				6034-0094
6220-0197											32	1,46				6034-0099
		32														

Издание официальное

Перепечатка воспрещена

★



Размеры в мм

Обозначение оправки	Применяемость	Исполнение	Обозначение корпуса	d	l	l ₁	L	D	D ₁	Масса, кг, не более	Поз. 1	Поз. 2	Поз. 3		
											Корпус	Поводок	Винт		
											Кол. 1	ГОСТ 13033—83	ГОСТ 13039—83		
											Обозначения деталей				
6220-0198				32	22	60*	190	60			1,63	6220-0198/001	6034-0093	6000-0014	
6220-0199			26		1,57						6034-0091				
6220-0201			32		1,47						6034-0099				
6220-0202			4	40	26	58,5	200	70			2,29	6220-0202/001	6034-0095	6000-0015	
6220-0203					32						2,16	6034-0096			
6220-0204					26						2,31	6034-0095			
6220-0205				32	60*						2,18	6220-0204/001	6034-0096		
6220-0206				27	20	63,5	210	50			1,83	6220-0206/001	6034-0092	6000-0013	
6220-0207					75*	1,85					6220-0207/001				
6220-0208					22	2,42					6220-0208/001	6034-0093			
6220-0209			26	2,36	6034-0094										
6220-0211			32	2,26	6034-0099										
6220-0212				32		225	60				2,44	6220-0212/001	6034-0093	6000-0014	
6220-0213											26		2,38		6034-0094
6220-0214											32		2,28		6034-0099
6220-0215			5	40	26	63,5	235	70			3,09	6220-0215/001	6034-0095	6000-0015	
6220-0216					32						2,96	6034-0096			
6220-0217					26						3,11	6220-0217/001	6034-0095		
6220-0218				32	75*						2,98	6220-0217/001	6034-0096		
6220-0219				50	28	63,5	245	90			4,68	6220-0219/001	6034-0097	6000-0016	
6220-0221					32						4,54	6034-0098			
6220-0222					28						4,70	6220-0222/001	6034-0097		
6220-0223				32	75*						4,56	6220-0222/001	6034-0098		
6220-0224				32	22	57	290	60	63,8		5,10	6220-0224/001	6034-0093	6000-0014	
6220-0225					26						5,04		6034-0094		
6220-0226					32						4,94		6034-0099		
6220-0227				22							5,06	6220-0227/001	6034-0093		
6220-0228				26	85*						5,00	6220-0227/001	6034-0094		
6220-0229				32							4,90	6220-0227/001	6034-0099		
6220-0231			6	40	26	57	300	70			5,78	6220-0231/001	6034-0095	6000-0015	
6220-0232					32						5,65	6034-0096			
6220-0233					26						5,75	6220-0233/001	6034-0095		
6220-0234				32	85*						5,62	6220-0233/001	6034-0096		
6220-0235				50	28	57	310	90			7,44	6220-0235/001	6034-0097	6000-0016	
6220-0236					32						7,10	6034-0098			
6220-0237					28						7,41	6034-0097			
6220-0238				32	85*						7,07	6220-0237/001	6034-0098		

Размеры в мм

Обозначение оправки	Применяемость	Исполнение	Обозначение конуса	d	l	l ₁	L	D	D ₁	Масса, кг, не более	Поз. 1	Поз. 2	Поз. 3	
											Корпус Кол. 1	Поводок ГОСТ 13038—83 Кол. 1	Винт ГОСТ 13039—83 Кол. 1	
												Обозначения деталей		
6221-0021		2	Метрический	32	22	64	300	60	80,4	7,75	6221-0021/001	6034-0093	6000-0014	
6221-0022	26				7,69					6034-0094				
6221-0023	32				7,59					6034-0099				
6221-0024	22				7,69					6034-0093				
6221-0025	26				7,63					6221-0024/001		6034-0094		
6221-0026	32				7,53					6034-0099				
6221-0027	26			8,51	6221-0027/001	6034-0095								
6221-0028	32			8,38		6034-0096								
6221-0029	26			8,44		6034-0095								
6221-0031	32			8,31	6221-0029/001	6034-0096								
6221-0032	1			50	80	28	64*	320	90	—	10,19	6221-0032/001	6034-0097	6000-0016
6221-0033						32					10,05		6034-0098	
6221-0034		28	10,02			6221-0034/001					6034-0097			
6221-0035		32	9,88			6034-0098								

* Размеры для станков, выпущенных до 1974 г.

Пример условного обозначения оправки с конусом Морзе 4, размерами d=22 мм, l=18 мм и l₁=58,5 мм:

Оправка 6220-0191 ГОСТ 13041—83

- 2.1. Маркировать: обозначение оправки и товарный знак предприятия-изготовителя.
3. Конструкция и размеры корпусов должны соответствовать указанным на черт. 2 и в табл. 2.

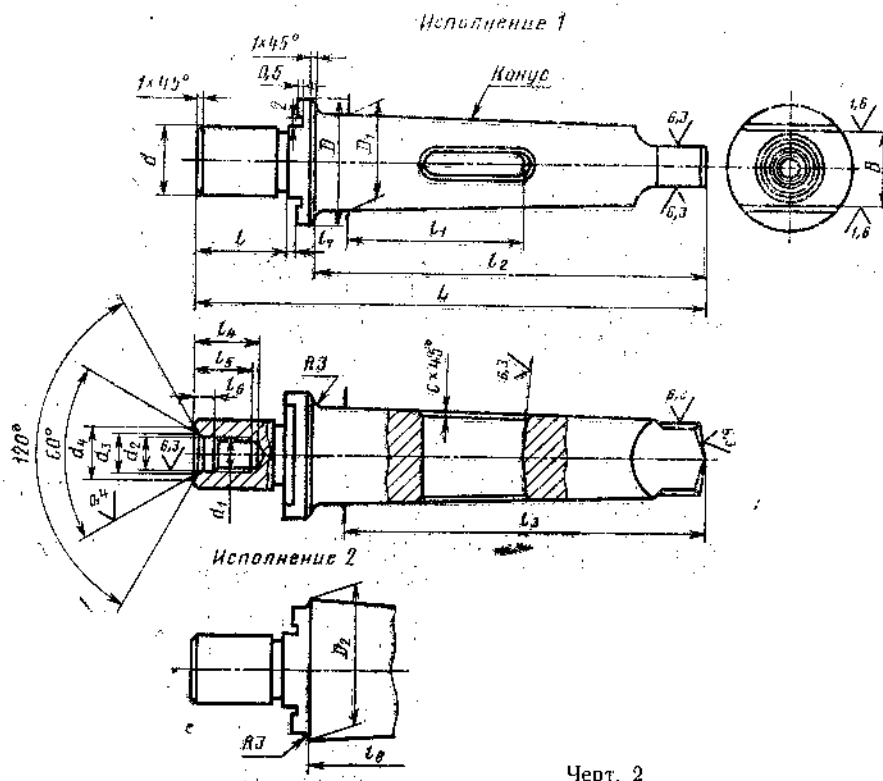

Черт. 2