

**ДЕРЖАВКИ ДЛЯ ПРЯМОГО КРЕПЛЕНИЯ РЕЗЦА
К ТОКАРНО-РЕВОЛЬВЕРНЫМ СТАНКАМ****Конструкция и размеры**

Holders for a fastening
 of a cutting tool for turret-lathes.
 Design and dimensions

**ГОСТ
19022-73*****Взамен
МН 1033-60**

Утвержден постановлением Государственного комитета стандартов Совета Министров СССР от 26 июля 1973 г. № 1827. Срок введения установлен

с 01.07. 1974 г.

Проверен в 1979 г. Срок действия продлен

до 01.01. 1991 г.**Несоблюдение стандарта преследуется по закону**

Настоящий стандарт распространяется на державки, применяемые в многогнездных стойках токарно-револьверных станков с вертикальной осью вращения револьверной головки.

Стандарт соответствует рекомендации СЭВ по стандартизации РС 2308-69 и РС 2928-71.

1. КОНСТРУКЦИЯ И РАЗМЕРЫ ДЕЖАВОК

1.1. Конструкция и размеры державок должны соответствовать указанным на черт. 1 и в табл. 1.



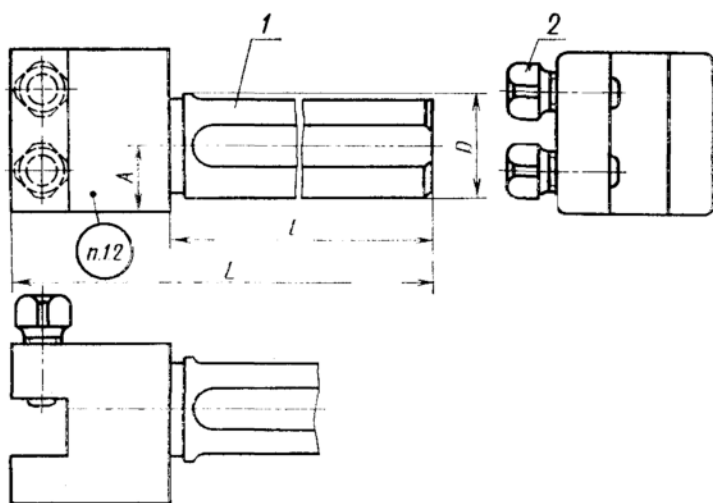

Черт. 1

Таблица 1

Размеры в мм

Обозначение державки	Применяемость	D	L	A	l	Сечение реза	Масса, кг	Поз. 1.	Поз. 2.
								Корпус	Винт ГОСТ 1482-75
Обозначение детали									
6504-0201		25	140	14	100	12×12	0,775	6504-0201/001	M10×25.66.05
6504-0202				26				6504-0202/001	
6504-0203		32	170	18	125		1,650	6504-0203/001	
6504-0204				37				6504-0204/001	
6504-0205		38*	205	22	160	16×16	2,160	6504-0205/001	M12×30.66.05
6504-0206				33				6504-0206/001	
6504-0207		40	210	22	160	20×20	3,310	6504-0207/001	
6504-0208				33				6504-0208/001	
6504-0209		40	210	22	160	20×20	2,620	6504-0209/001	M16×30.66.05
6504-0211				33				6504-0211/001	
6504-0212		45*	245	24	200	16×16	3,300	6504-0212/001	M12×30.66.05
6504-0213				36				6504-0213/001	
6504-0214		50	250	24	200	20×20	3,460	6504-0214/001	M16×35.66.05
6504-0215				36				6504-0215/001	
6504-0216		50	250	27	200	20×20	1,450	6504-0216/001	
6504-0217				43				6504-0217/001	
6504-0218		55*	255	30	200	20×20	5,280	6504-0218/001	M16×40.66.05
6504-0219				40				6504-0219/001	

* Для оснащения станков, выпущенных до 1 января 1972 г.

Пример условного обозначения державки размерами $D=25$ мм, $L=140$ мм, $A=14$ мм:

Державка 6504-0201 ГОСТ 19022—73

1.2. Маркировать: обозначение и товарный знак предприятия-изготовителя.

2. КОНСТРУКЦИЯ И РАЗМЕРЫ КОРПУСОВ (деталь 1)

2.1. Конструкция и размеры корпусов должны соответствовать указанным на черт. 2 и в табл. 2.

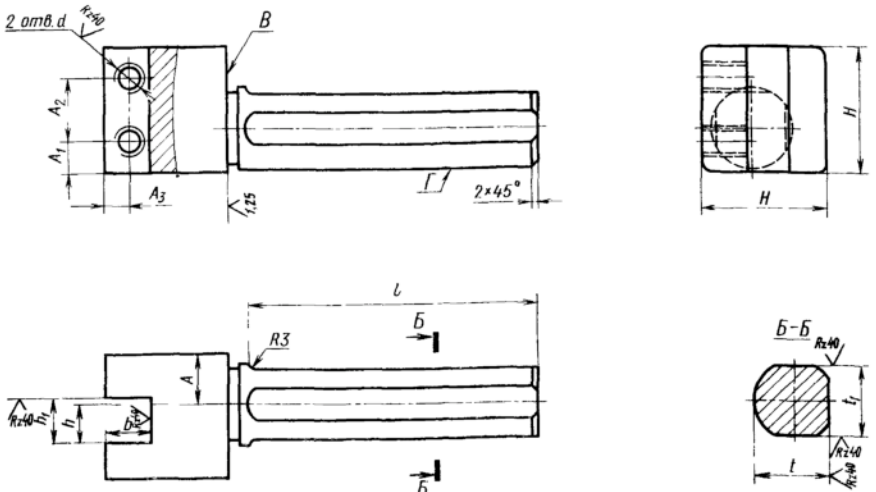

Черт. 2