

НИФТР и СТ КЫРГЫЗСТАНДАРТ

**РАБОЧИЙ
ЭКЗЕМПЛЯР**



**ГОСУДАРСТВЕННЫЙ СТАНДАРТ
СОЮЗА ССР**

ОБЛОЖКИ ДЕЛ ДЛИТЕЛЬНЫХ СРОКОВ ХРАНЕНИЯ

ТИПЫ, РАЗМЕРЫ И ТЕХНИЧЕСКИЕ ТРЕБОВАНИЯ

ГОСТ 17914—72

Издание официальное

ГОСУДАРСТВЕННЫЙ КОМИТЕТ СССР ПО СТАНДАРТАМ

Москва

**ОБЛОЖКИ ДЕЛ ДЛИТЕЛЬНЫХ СРОКОВ
ХРАНЕНИЯ****Типы, размеры и технические требования**Covers of
length—term custody records,
Types, sizes, technical requirements**ГОСТ
17914—72***

ОКП 54 5694

**Постановлением Государственного комитета стандартов Совета Министров СССР
от 17 июля 1972 г. № 1411 срок введения установлен****с 01.07.73****Проверен в 1980 г. Срок действия продлен****до 01.01.85****Несоблюдение стандарта преследуется по закону****1. ТИПЫ И РАЗМЕРЫ****1.1. Обложки должны выпускаться трех типов:****А** — обложка без клапанов и завязок с креплением документов в корешке (черт. 1);**Б** — обложка с тремя широкими клапанами и двумя завязкам в середине длинной стороны с креплением документов в корешке для хранения документации статистической, финансовой и др. (черт. 2);**В** — обложка с тремя широкими клапанами и двумя завязками в середине длинной стороны для хранения уникальной и наиболее ценной документации, иллюстративных материалов, чертежей, схем, карт и других документальных материалов в свободном состоянии (черт. 3).

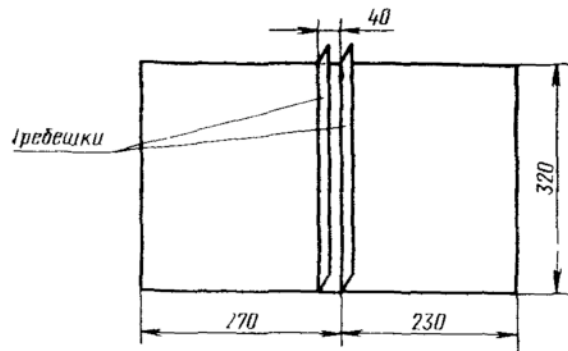

Черт 1

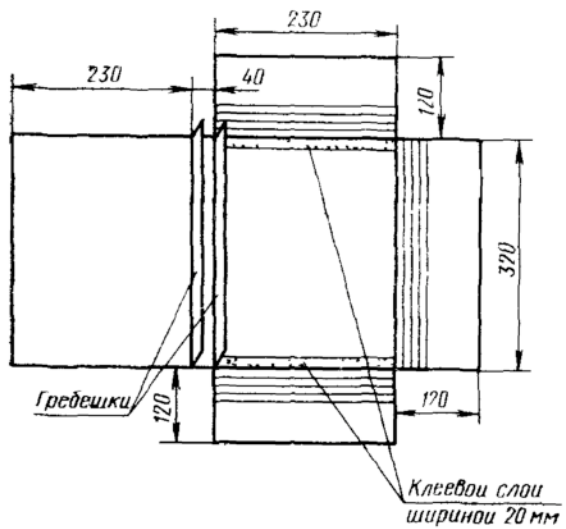

Черт 2

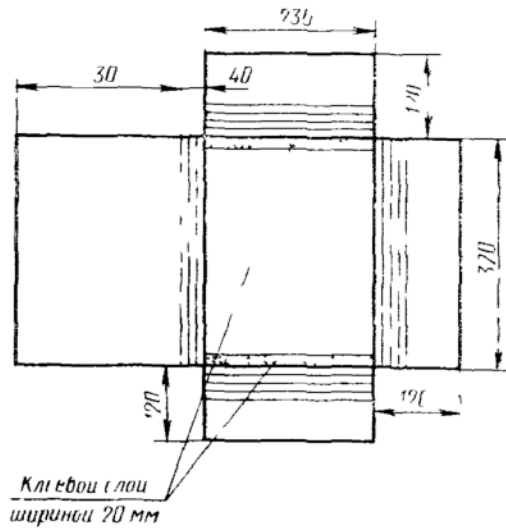

Черт 3

Technical drawing of a document form layout. The overall dimensions are 230 units wide and 320 units high. The form is divided into several sections:

- Top Right:** A box with a width of 60 units and a height of 10 units. It contains three lines for identification: "оN У", "оN ЧО", and "оN Ф".
- Left Margin:** A vertical line on the left side with a width of 10 units. It has several segments with heights of 10, 30, 10, 50, 40, 20, 30, 20, 30, and 10 units.
- Center:** A large area for text. It starts with the label "(название учреждения и структурного подразделения)" followed by the main title "ДЕЛО №" and "том №". Below this are several horizontal lines for additional text.
- Bottom Center:** A section for the document title, labeled "(заголовок дела)", followed by "(год)", "на лист.", and "хранить".
- Bottom Left:** A box with a width of 60 units and a height of 30 units. It contains three lines for identification: "Ф №", "Оп №", and "Д. №".

Черт. 4