

ВТУЛКИ ЛИТНИКОВЫЕ ПРЕСС-ФОРМ  
ДЛЯ ВЫПЛАВЛЯЕМЫХ МОДЕЛЕЙ

Конструкция и размеры

Pouring date bushing of wax-pattern dies.  
Design and dimensions.ГОСТ  
19987-74\*

Установлением Государственного комитета стандартов Совета Министров СССР от 26 июля 1974 г. № 1779 срок введения установлен

с 01.01. 1976 г.

Несоблюдение стандарта преследуется по закону

1. Настоящий стандарт распространяется на литниковые втулки, применяемые для выполнения втулок модельных звеньев в пресс-формах, устанавливаемых на автоматах, в автоматизированном производстве литья по выплавляемым моделям.

2. Конструкция и размеры литниковых втулок должны соответствовать указанным на чертеже и в таблице.

Издание официальное

Перепечатка воспрещена

★

\* Переиздание апрель 1982 г. с Изменением № 1, утвержденным в мае 1982 г.; Пост. № 1784 от 04.05.82 (ИУС № 8—1982 г.)

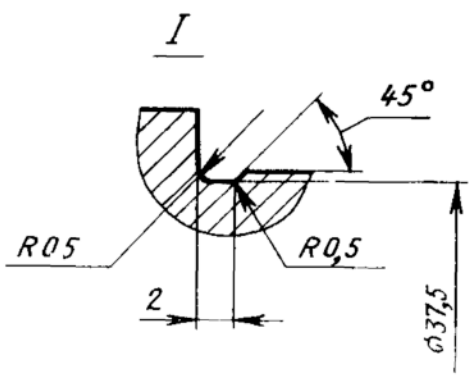
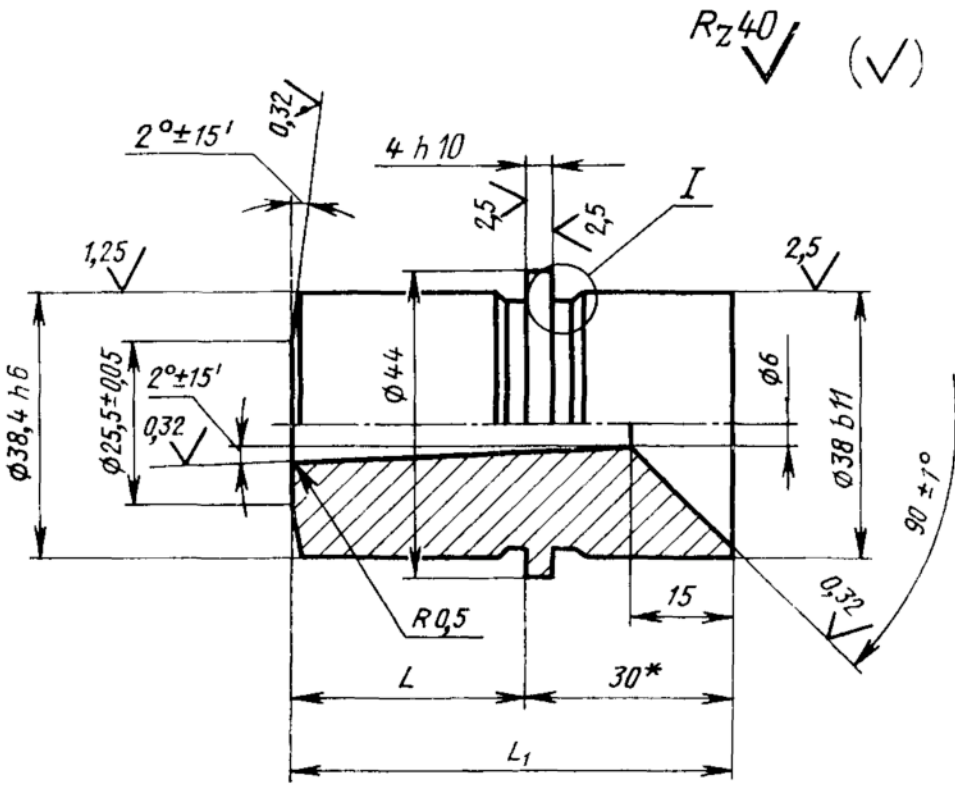

\* Размер для справок.

## Размеры в мм

Обозначение штука	L (пред. откл. по №8)	L <sub>1</sub>	Масса, кг, не более	Обозначение штука	L (пред. откл. по №8)	L <sub>1</sub>	Масса, кг, не более
0472-0851	17,6	47,6	0,39	0472-0879	37,4	67,4	0,57
0472-0852	22,6	52,6	0,43	0472-0881	42,4	72,4	0,61
0472-0853	27,6	57,6	0,48	0472-0882	10,2	40,2	0,32
0472-0854	32,6	62,6	0,52	0472-0883	15,2	45,2	0,37
0472-0855	37,6	67,6	0,57	0472-0884	20,2	50,2	0,41
0472-0856	42,6	72,6	0,61	0472-0885	25,2	55,2	0,46
0472-0857	47,6	77,6	0,65	0472-0886	30,2	60,2	0,50
0472-0858	16,1	46,1	0,38	0472-0887	35,2	65,2	0,55
0472-0859	21,1	51,1	0,42	0472-0888	40,2	70,2	0,59
0472-0861	26,1	56,1	0,46	0472-0889	12,3	42,3	0,34
0472-0862	31,1	61,1	0,51	0472-0891	17,3	47,3	0,39
0472-0863	36,1	66,1	0,55	0472-0892	22,3	52,3	0,43
0472-0864	41,1	71,1	0,60	0472-0893	27,3	57,3	0,48
0472-0865	46,1	76,1	0,64	0472-0894	32,3	62,3	0,52
0472-0866	14,6	44,6	0,36	0472-0895	60,3	40,3	0,32
0472-0867	19,6	49,6	0,41	0472-0896	15,3	45,3	0,37
0472-0868	24,6	54,6	0,45	0472-0897	20,3	50,3	0,41
0472-0869	29,6	59,6	0,50	0472-0898	25,3	55,3	0,46
0472-0871	34,6	64,6	0,54	0472-0899	30,3	60,3	0,50
0472-0872	39,6	69,6	0,58	0472-0901	12,9	42,9	0,35
0472-0873	44,6	74,6	0,63	0472-0902	17,9	47,9	0,39
0472-0874	12,4	42,4	0,34	0472-0903	22,9	52,9	0,47
0472-0875	17,4	47,4	0,39	0472-0904	9,7	39,7	0,32
0472-0876	22,4	52,4	0,43	0472-0905	14,7	44,7	0,36
0472-0877	27,4	57,4	0,48	0472-0906	19,7	49,7	0,41
0472-0878	32,4	62,4	0,52	0472-0907	10,5	40,5	0,33

Пример условного обозначения литниковой втулки размером  $L=17,6$  мм:

*Втулка 0472-0851 ГОСТ 19987—74*

(Измененная редакция, Изм. № 1).

3. Материал — сталь марки У8А по ГОСТ 1435—74.

4. Твердость — НРС 50 ... 55.

5. Неуказанные предельные отклонения размеров: отверстий —  $H14$ , валов —  $h14$ , остальных —  $\pm \frac{IT14}{2}$ .

6. Технические условия — по ГОСТ 19999—74.

5, 6. (Измененная редакция, Изм. № 1).

7. Маркировать: наименование, обозначение литниковой втулки и товарный знак предприятия-изготовителя.

Маркировку наносить на тару или упаковку для партии литниковых втулок одного типоразмера.

8. Размеры установки литниковых втулок для получения втулок модельных звеньев должны соответствовать указанным на чертеже и в таблице приложения.

#### ПРИЛОЖЕНИЕ

#### РАЗМЕРЫ УСТАНОВКИ ЛИТНИКОВЫХ ВТУЛОК, ЦЕНТРАЛЬНЫХ СТЕРЖНЕЙ И ЦЕНТРАЛЬНЫХ ВТУЛОК ДЛЯ ВЫПОЛНЕНИЯ ВТУЛОК МОДЕЛЬНЫХ ЗВЕНЬЕВ

