

НИФТР и СТ КЫРГЫЗСТАНДАРТ

**РАБОЧИЙ
ЭКЗЕМПЛЯР**

ГОСТ 17673—81

МЕЖГОСУДАРСТВЕННЫЙ СТАНДАРТ

**БОЛТЫ С УВЕЛИЧЕННОЙ ПОТАЙНОЙ
ГОЛОВКОЙ И КВАДРАТНЫМ
ПОДГОЛОВКОМ КЛАССА ТОЧНОСТИ С**

КОНСТРУКЦИЯ И РАЗМЕРЫ

Издание официальное

**БОЛТЫ С УВЕЛИЧЕННОЙ ПОТАЙНОЙ ГОЛОВКОЙ
И КВАДРАТНЫМ ПОДГОЛОВКОМ
КЛАССА ТОЧНОСТИ С**
**ГОСТ
17673—81**
Конструкция и размеры

 Increased countersunk square shoulder bolts,
product grade C. Construction and dimensions

**Взамен
ГОСТ 17673—72**

МКС 21.060.10

ОКП 12 8200

Постановлением Государственного комитета СССР по стандартам от 15 января 1981 г. № 2 дата введения установлена

01.01.82

Ограничение срока действия снято по протоколу № 7—95 Межгосударственного совета по стандартизации, метрологии и сертификации (ИУС 11—95)

1. Настоящий стандарт распространяется на болты с увеличенной потайной головкой и квадратным подголовком класса точности С с номинальным диаметром резьбы от 5 до 16 мм.

(Измененная редакция, Изм. № 1).

2. Конструкция и размеры болтов должны соответствовать указанным на чертеже и в табл. 1 и 2.



Таблица 1

мм

Номинальный диаметр резьбы d	5	6	8	10	12	16
Диаметр головки D	11	14	18	23	28	35
Высота головки и подголовка k (J _s 16)	6	7	9	11	13	16
Размер стороны квадратного подголовка V	5	6	8	10	12	16
Длина резьбы b	Для $l \leq 120$	16	18	22	26	30
	Для $l > 120$	—	—	—	—	44

Издание официальное

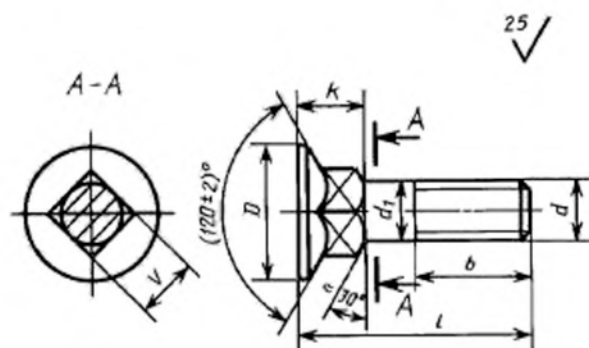
Перепечатка воспрещена

★

Издание с Изменениями № 1, 2, утвержденными в июне 1986 г., в апреле 1987 г. (ИУС 9—86, 8—87).