

Формы металлические [кокилы]  
ПРИСПОСОБЛЕНИЯ ДЛЯ УДАЛЕНИЯ СЕРЖНЕЙ.  
СКОБЫ ЭКСЦЕНТРИКОВЫЕ

ГОСТ  
16254-70\*

Конструкция и размеры

Chill moulds. Core removers (eccentric cramps).  
Construction and dimensions

Вамен  
МН 768-60  
0404-0050

Постановлением Комитета стандартов, мер и измерительных приборов при Совете Министров СССР от 29 июля 1970 г. № 1163 срок введения установлен с 01.01 1972 г.

Проверен в 1980 г.

Несоблюдение стандарта преследуется по закону

Настоящий стандарт распространяется на эксцентрикковые скобы для удаления стержней диаметром до 125 мм и длиной рабочей части до 100 мм.

1. КОНСТРУКЦИЯ И РАЗМЕРЫ ЭКСЦЕНТРИКОВЫХ СКОБ

1.1. Конструкция и размеры эксцентрикковых скоб должны соответствовать указанным на черт. 1 и в табл. 1.

Издано официальное

Перепечатка воспрещена

★

\* Переиздание май 1982 г. с Изменением М 1, утвержденным в октябре 1980 г. (ИУС 1-1981 г.)

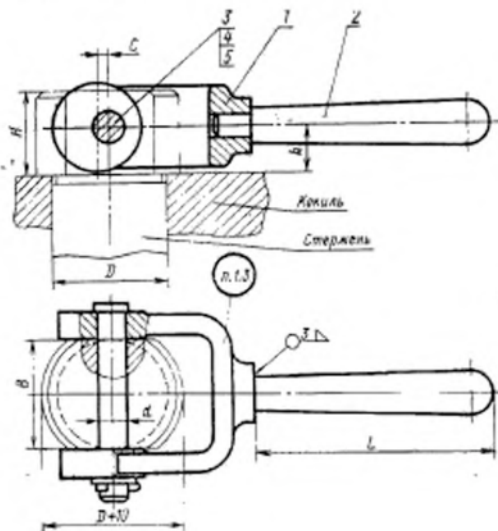

Черт. 1

Таблица I

Размеры в мм

Обозначение скоб	Прямая- линейность	Размер $D$ стержня	$B$ (пред. откл. по Н12)	$L$	$d$ (пред. откл. по 812)	$c$	$H$	$A$	Масса, кг
0404-0051		До 50	50	160	10	5	30	17	0,90
0404-0052		Св. 50 до 60	60	200	12	8	36	21	1,18
0404-0053		Св. 60 до 80	80		16	10	45	26	2,17
0404-0054		Св. 80 до 100	100		12	55	31	3,46	
0404-0055		Св. 100 до 125	125		20	16	60	36	4,46

Продолжение табл. 1

## Размеры в мм

Обозначение скоб	Дет. 1. Скоба	Дет. 2. Рукоятка ГОСТ 8923—69	Дет. 3. Ось ГОСТ 9650—71	Дет. 4. Шайба ГОСТ 9049—78	Дет. 5. Шплинт ГОСТ 357—79
	Количество				
	1	1	1	1	1
	Обозначение деталей				
0404-0051	0404-0051/001	7061-0082	22-10 $\phi$ 12 $\times$ 80.Ст3	1.10.01.05	2,5 $\times$ 16
0404-0052	0404-0052/001		22-12 $\phi$ 12 $\times$ 100.Ст3	1.12.01.05	3,2 $\times$ 20
0404-0053	0404-0053/001	7061-0090	22-16 $\phi$ 12 $\times$ 120.Ст3	1.16.01.05	4 $\times$ 20
0404-0054	0404-0054/001		22-20 $\phi$ 12 $\times$ 150.Ст3	1.20.01.05	4 $\times$ 32
0404-0055	0404-0055/001		22-20 $\phi$ 12 $\times$ 190.Ст3		

Пример условного обозначения эксцентриковой скобы  $B=50$  мм:

*Скоба 0404-0051 ГОСТ 16254—70*

(Измененная редакция, Изм. № 1).

1.2. Технические требования — по ГОСТ 16262—70.

1.3. Маркировать: обозначение и товарный знак предприятия-изготовителя.