

ГОСТ 4156—93

МЕЖГОСУДАРСТВЕННЫЙ СТАНДАРТ

---

НИФТР и СТ ЦСМ при МЭИФ КР

**РАБОЧИЙ  
ЭКЗЕМПЛЯР**

# НОЖОВКИ САДОВЫЕ

ТЕХНИЧЕСКИЕ УСЛОВИЯ

Издание официальное

БЗ 11—12—94

МЕЖГОСУДАРСТВЕННЫЙ СОВЕТ ПО СТАНДАРТИЗАЦИИ,  
МЕТРОЛОГИИ И СЕРТИФИКАЦИИ  
М и н с к

## Предисловие

**1 РАЗРАБОТАН** Госстандартом России

**ВНЕСЕН** Техническим секретариатом Межгосударственного Совета по стандартизации, метрологии и сертификации

**2 ПРИНЯТ** Межгосударственным Советом по стандартизации, метрологии и сертификации 21 октября 1993 г.

**За принятие проголосовали:**

Наименование государства	Наименование национального органа по стандартизации
Республика Беларусь	Белстандарт
Республика Кыргызстан	Кыргызстандарт
Республика Молдова	Молдовастандарт
Российская Федерация	Госстандарт России
Республика Таджикистан	Таджикстандарт
Туркменистан	Туркменглавгосинспекция
Украина	Госстандарт Украины

**3 Постановлением Комитета Российской Федерации по стандартизации, метрологии и сертификации от 02.06.94 № 160 межгосударственный стандарт ГОСТ 4156—93 введен в действие непосредственно в качестве государственного стандарта Российской Федерации с 01.01.95**

**4 ВЗАМЕН** ГОСТ 4156—79

© Издательство стандартов, 1995

Настоящий стандарт не может быть полностью или частично воспроизведен, тиражирован и распространен на территории Российской Федерации в качестве официального издания без разрешения Госстандарта России

**МЕЖГОСУДАРСТВЕННЫЙ СТАНДАРТ****НОЖОВКИ САДОВЫЕ**

Технические условия

Garden cutter knives.  
Specifications**ГОСТ  
4156—93**

ОКП 47 3771

Дата введения 01.01.95

Настоящий стандарт распространяется на садовые ножовки, предназначенные для обрезки плодовых деревьев, ягодных кустарников и виноградской лозы.

Требования настоящего стандарта в части пп. 1.1.3, 1.2.6, 1.2.7, 1.2.9, 1.3, 1.4.8, 1.4.9 разд. 2, 3, 4, 6 являются обязательными, остальные требования — рекомендуемые.

Обязательные требования к садовым ножовкам, направленные на обеспечение их безопасности для жизни и здоровья населения, охраны окружающей среды, изложены в разд. 2, а также в пп. 1.2.6, 1.2.7, 1.2.9.

**1. ТЕХНИЧЕСКИЕ ТРЕБОВАНИЯ**

Ножовки следует изготавливать в соответствии с требованиями настоящего стандарта по рабочим чертежам и образцам-эталонам, утвержденным в установленном порядке.

**1.1. Основные параметры и размеры**

1.1.1. Типы ножовок приведены в приложении.

1.1.2. По форме, габаритам и расположению элементов ножовки могут быть различных исполнений.

1.1.3. Основные размеры профиля зуба должны соответствовать указанным на черт. 1—4.

## Виды исполнений профиля зуба

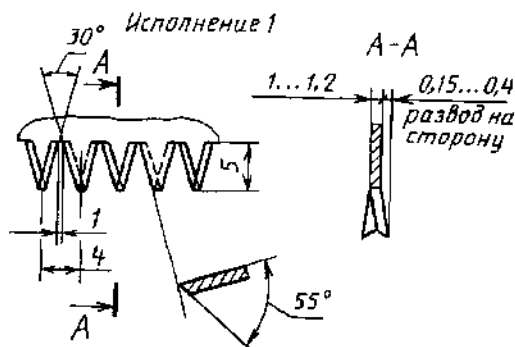

Черт. 1

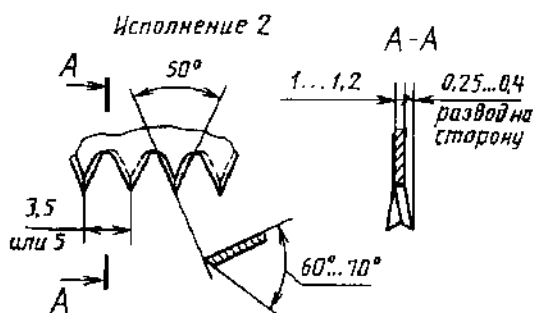

Черт. 2

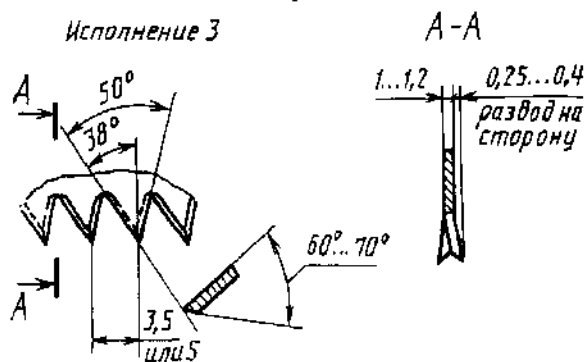

Черт. 3