

НИФТР и СТ КЫРГЫЗСТАНДАРТ

**РАБОЧИЙ
ЭКЗЕМПЛЯР**



**ГОСУДАРСТВЕННЫЙ СТАНДАРТ
СОЮЗА ССР**

ВТУЛКИ ПЕРЕХОДНЫЕ ДЛЯ ЦЕНТРОВ

КОНСТРУКЦИЯ И РАЗМЕРЫ

ГОСТ 18258—72

Издание официальное

Цена 3 коп.

ГОСУДАРСТВЕННЫЙ КОМИТЕТ СССР ПО СТАНДАРТАМ
Москва

ВТУЛКИ ПЕРЕХОДНЫЕ ДЛЯ ЦЕНТРОВ
Конструкция и размерыГОСТ
18258-72*Transitional bushes for
centres Design and
dimensionsВзамен
МН 4484-63

Постановлением Государственного комитета стандартов Совета Министров СССР от 29 ноября 1972 г. № 2172 срок введения установлен с 01.07.74

Проверен в 1986 г.

Несоблюдение стандарта преследуется по закону

1. Настоящий стандарт распространяется на переходные втулки для центров с наружными конусами Морзе и метрическим, применяемые в токарных, кругло-шлифовальных и других металлообрабатывающих станках.

(Измененная редакция, Изм. № 2).

2. Конструкция и размеры втулок должны соответствовать указанным на чертеже и в таблице.

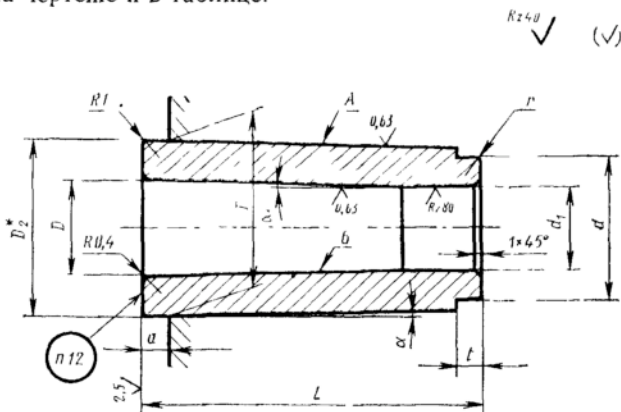

* Размер для справок.

Издание официальное

Перепечатка воспрещена

★

* Переиздание (июль 1986 г.) с Изменениями № 1, 2, утвержденными в октябре 1980 г., феврале 1986 г. (ИУС 2-80, 5-86).

© Издательство стандартов, 1986

Размеры

Обозначение штука	Конус наружный	Конус внутренний Морзе	Наружный		
			D	D_2	
6101-0121	Морзе	1	0	12,065	12,240
6101-0122		2	1	17,780	18,030
6101-0123		3		2	23,825
6101-0124			1		
6101-0125			2		
6101-0126		4	1	31,267	31,605
6101-0127			2		
6101-0128			3		
6101-0129			2		
6101-0130		5	3	44,399	44,741
6101-0131			4		
6101-0132			3		
6101-0133		6	4	63,348	63,760
6101-0134			5		
6102-0111	Метри- ческий	80	5	80,000	80,400
6102-0112			6	100,000	100,500
6102-0113		100			
6102-0114		120	120,000	120,600	

Пример условного обозначения переходной втулки
Втулка 6101-0121 1/0 ГОСТ 18258—72

То же, с наружным метрическим конусом диаметром 80 мм и
Втулка 6102-0111 80/5 ГОСТ 18258—72
(Измененная редакция, Изм. № 1).