

**Инструмент кузнечный для ручных и молотовых работ
КЛЕЩИ ВСПОМОГАТЕЛЬНЫЕ ДЛЯ ЗАГОТОВОК
ЦИЛИНДРИЧЕСКИХ**

**ГОСТ
11393—75***

Конструкция и размеры

Blacksmith's hand and hammer tools.
Auxiliary pliers for cylindrical bars.
Design and dimensions

Взамен
ГОСТ 11393—65

ОКП 39 6910

Постановлением Государственного комитета стандартов Совета Министров СССР
от 28 ноября 1975 г. № 3679 срок введения установлен

с 01.01.77

Проверен в 1982 г.

Несоблюдение стандарта преследуется по закону

**1. КОНСТРУКЦИЯ И РАЗМЕРЫ ВСПОМОГАТЕЛЬНЫХ КЛЕЩЕЙ
ДЛЯ ЦИЛИНДРИЧЕСКИХ ЗАГОТОВОК**

1.1. Конструкция и размеры вспомогательных клещей должны соответствовать указанным на черт. 1 и в табл. 1.

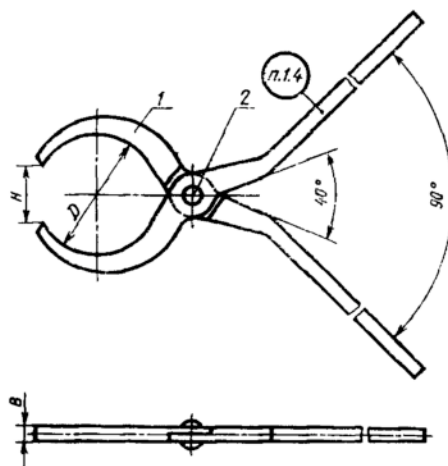

Черт. 1

не официальное

Перепечатка воспрещена

★

издание (ноябрь 1986 г.) с Изменением № 1, утвержденным в мае 1982 г.;
Пост. № 2099 от 26.05.82 г. (ИУС 9—82)

Размеры в мм

| Обозначение клещей | Применяемость | D | B | H | Масса, кг, не более | Поз. 1. | Поз. 2. |
|--------------------|---------------|-----|----|-----|---------------------|------------------|----------------------------------|
| | | | | | | Клещевина Кол. 2 | Заклепка по ГОСТ 10299 80 Кол. 1 |
| Обозначения | | | | | | | |
| 1200-1601 | | 100 | 12 | 50 | 2,92 | 1200-1601/001 | 12×32 |
| 1200-1602 | | 125 | 14 | 60 | 3,48 | 1200-1602/001 | 16×38 |
| 1200-1603 | | 150 | | 80 | 4,30 | 1200-1603/001 | |
| 1200-1604 | | 175 | 16 | 90 | 5,45 | 1200-1604/001 | 20×45 |
| 1200-1605 | | 200 | | 100 | 5,75 | 1200-1605/001 | |
| 1200-1606 | | 220 | 18 | 110 | 7,18 | 1200-1606/001 | 20×45 |
| 1200-1607 | | 250 | 20 | 125 | 7,78 | 1200-1607/001 | 22×55 |
| 1200-1608 | | 300 | | | 8,72 | 1200-1608/001 | |

Пример условного обозначения вспомогательных клещей для цилиндрических заготовок размером $D=100$ мм:
Клещи 1200-1601 ГОСТ 11393—75

(Измененная редакция, Изм. № 1).

1.2. Материал заклепки — сталь марки 15 по ГОСТ 1050—74.

1.3. Технические условия — по ГОСТ 11435—75.

(Измененная редакция, Изм. № 1).

1.4. Маркировать: условное обозначение клещей без наименования и товарный знак предприятия-изготовителя.

2. КОНСТРУКЦИЯ И РАЗМЕРЫ КЛЕЩЕВИНЫ (поз. 1)

2.1. Конструкция и размеры клещевины должны соответствовать указанным на черт. 2 и в табл. 2.

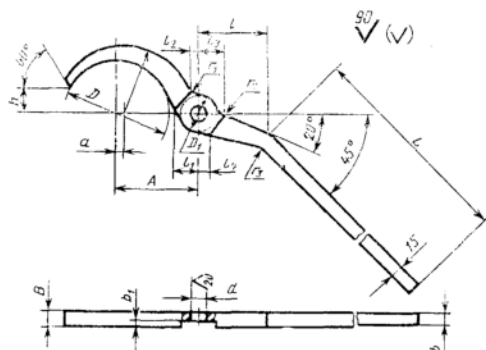

Черт. 2