

**ЗАМКИ ДЛЯ ЗАПИРАНИЯ ПОЛЗУНОВ
ПРЕСС-ФОРМ ЛИТЬЯ ПОД ДАВЛЕНИЕМ****Конструкция и размеры**Locks for slides of dies for die casting.
Design and dimensions**ГОСТ
19940-74***Взамен
МН 1575-61

Утвержден постановлением Государственного комитета стандартов Совета Министров СССР от 24 июля 1974 г. № 1760. Срок введения установлен

с 01.07.75

Проверен в 1980 г. Срок действия продлен

до 01.01.90

Несоблюдение стандарта преследуется по закону

1. Настоящий стандарт распространяется на замки запирания ползунов, применяемых при литье под давлением деталей из цветных сплавов.

2. Конструкция и размеры замков должны соответствовать указанным на чертеже и в таблице.

Издание официальное

Перепечатка воспрещена

★

* Переиздание (июль 1982 г.) с Изменением № 1,
утвержденным в июле 1980 г.
(ИУС 9-80).

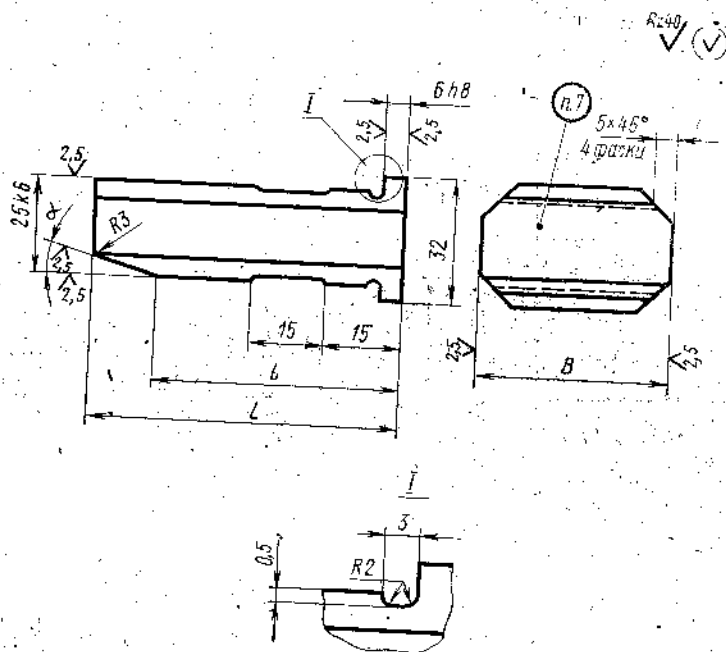

Размеры в мм

Обозначение замков	Применяемость	L	I	B (пред. откл. по №6)	α (пред. откл. $\pm 1^\circ$)	Масса, кг	
0509-0101		55	40	40	13°	0,420	
0509-0102	50			0,525			
0509-0103	60			0,635			
0509-0104	80			0,855			
0509-0105		75	60	40			0,555
0509-0106	50			0,710			
0509-0107	60			0,880			
0509-0108	80			1,110			
0509-0109		55	40	40	18°	0,415	
0509-0110	50			0,520			
0509-0111	60			0,630			
0509-0112	80			0,850			
0509-0113		75	60	40			0,550
0509-0114	50			0,705			
0509-0115	60			0,875			
0509-0116	80			1,105			
0509-0117		55	40	40	23°	0,410	
0509-0118	50			0,515			
0509-0119	60			0,625			
0509-0120	80			0,845			
0509-0121		75	60	40			0,545
0509-0122	50			0,700			
0509-0123	60			0,870			
0509-0124	80			1,100			

Пример условного обозначения замка размера-
ми $L=55$ мм, $B=40$ мм, $\alpha=13^\circ$:

Замок 0509-0101 ГОСТ 19940-74

(Измененная редакция, Изм. № 1).