

Инструмент кузнечный для ручных и молотовых работ
ОБЖИМКИ КРУГЛЫЕ РАЗЪЕМНЫЕ

Конструкция и размеры

Blacksmith's hand and hammer tools.
 Round split swages.
 Design and dimensions

ОКП 39 6910

ГОСТ
11427-75*

Взамен
 ГОСТ 11427-65

Постановлением Государственного комитета стандартов Совета Министров СССР
 от 28 ноября 1975 г. № 3679 срок введения установлен

с 01.01.77

Проверен в 1982 г.

Несоблюдение стандарта преследуется по закону

1. Конструкция и размеры круглых разъемных обжимок должны соответствовать указанным на чертеже и в таблице.

НИФТР и СТ КЫРГЫЗСТАНДАРТ
РАБОЧИЙ
ЭКЗЕМПЛЯР

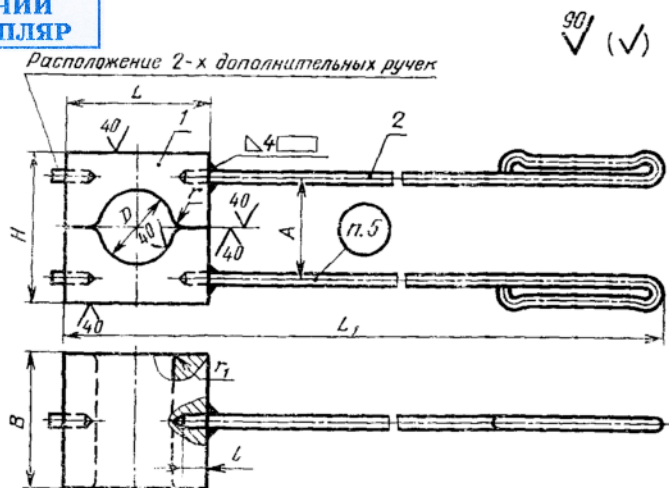

Издание официальное

Перепечатка воспрещена

★
 * Переиздание (ноябрь 1986 г.) с Изменением № 1, утвержденным в мае 1982 г.;
 Пост. № 2106 от 26.05.82 г. (ИУС 9-82)

Обозначение круглой разъемной обжимки	Применяе- мость	D	B	H	L	L _t	l	A	r	r ₁	Масса, кг, не более	Поз. 1 Обжимка	Поз. 2 Ручка по ГОСТ 11434-75									
													Кол. 2	Кол. 4								
Обозначения																						
1254-0201		80	160	160	170	1040	30	100	15		30,75	1254-0201/001	1088-0106									
1254-0202		85																		29,93	1254-0202/001	
1254-0203		90									180	180			1050	120	16	10		35,60	1254-0203/001	
1254-0204		95																			34,70	1254-0204/001
1254-0205		100		200	190	1050		130	18		12				40,73	1254-0205/001						
1254-0206		105																			39,72	1254-0206/001
1254-0207		110		220	200	1170		140	20		12				49,01	1254-0207/001						
1254-0208		115																			47,90	1254-0208/001
1254-0209		120													240	220	1180	160	22	14		61,01
1254-0210		125										59,72										1254-0210/001