

ОПРАВКИ С ПРОДОЛЬНОЙ ШПОНКОЙ И
КОНИЧЕСКИМ ХВОСТОВИКОМ С ЛАПКОЙ ДЛЯ ТОРЦОВЫХ ФРЕЗ

ГОСТ
13042-83

НИФТР и СТ КЫРГЫЗСТАНДАРТ
РАБОЧИЙ
ЭКЗЕМПЛЯР

Конструкция и размеры
Arbors with longitudinal key and taper
claw-ended shank for end cutters.
Design and dimensions

Взамен
ГОСТ 13042-78

ОКН 39 2800

Постановлением Государственного комитета СССР по стандартам от 24 марта 1983 г. № 1319 срок введения установлен

с 01.01.85

Несоблюдение стандарта преследуется по закону

1. Настоящий стандарт распространяется на оправки с продольной шпонкой и коническим хвостовиком с лапкой для торцовых фрез, применяемые на расточных станках.

2. Конструкция и размеры оправок должны соответствовать указанным на черт. 1 и в табл. 1.



Таблица 1

Размеры в мм

Обозначение оправки	Применяемость	Исполнение	Обозначение конуса	d	l	l ₁	L	D	D ₁	Масса, кг, не более	Поз. 1	Поз. 2	Поз. 3
											Корпус Код. 1	Взят ГОСТ 13039-83 Код. 1	Шпонка ГОСТ 23330-78 Код. 1
6220-0239		1	Морзе 4	4	16	58,5	160	36	—	0,64	6220-0239/001	6000-0011	4×4×10
6220-0241	60*					0,66				6220-0241/001	4×4×10		
6220-0242	58,5					0,71				6220-0242/001	4×4×22		
6220-0243	60*				0,72	6220-0243/001	4×4×22						
6220-0244	22				58,5	160	0,75			6220-0244/001	6000-0012		6×6×14
6220-0245					60*		0,77			6220-0245/001			

Издание официальное

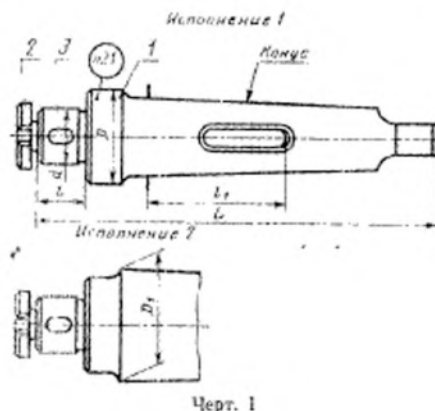
Перепечатка воспрещена



Продолжение табл. 1

Размеры в мм

Обозначение варианта	Приме- чае- мость	Исполнение	Обозначе- ние корпуса	d	l	l ₁	L	D	D ₁	Масса, кг, не более	Поз. 1	Поз. 2	Поз. 3		
											Корпус Кол. 1	Виты ГОСТ 13042-83 Кол. 1	Цилиндр ГОСТ 2300-78 Кол. 1		
Обозначения деталей															
6220-0246		1	Морзе 4	22	36	58,5	180	36			0,74	6220-0246/001	6000-0012	6×6×32	
6220-0247						60*						0,76			6220-0247/001
6220-0248				27	45	58,5	170	40				0,81	6220-0248/001	6000-0013	7×7×16
6220-0249						60*							0,82		
6220-0251				26	60	58,5	190					0,88	6220-0251/001	6000-0014	7×7×40
6220-0252						60*							0,89		
6220-0253				32	60	58,5	170					0,91	6220-0253/001	6000-0014	8×7×20
6220-0254						60*							0,92		
6220-0255				60	60	58,5	210					1,22	6220-0255/001	6000-0014	8×7×56
6220-0256						60*							1,23		
6220-0257				16	16	63,5	190					1,39	6220-0257/001	6000-0011	4×4×10
6220-0258						75*							1,40		
6220-0259				18	18	63,5	210	36				1,41	6220-0259/001	6000-0012	6×6×14
6220-0261						75*							1,42		
6220-0262				22	36	63,5	210		44,7			1,48	6220-0262/001	6000-0012	6×6×32
6220-0263						75*							1,49		
6220-0264		22	22	63,5	200					1,56	6220-0264/001	6000-0013	7×7×16		
6220-0265				75*							1,57			6220-0265/001	
6220-0266		27	45	63,5	220					1,62	6220-0266/001	6000-0013	7×7×40		
6220-0267				75*							1,63			6220-0267/001	
6220-0268		26	26	63,5	210					1,78	6220-0268/001	6000-0014	8×7×20		
6220-0269				75*							1,79			6220-0269/001	
6220-0271		32	60	63,5	240					1,95	6220-0271/001	6000-0014	8×7×56		
6220-0272				75*							1,96			6220-0272/001	
6220-0273		28	28	63,5	210					1,95	6220-0273/001	6000-0015	10×8×22		
6220-0274				75*							1,96			6220-0274/001	
6220-0275		40	60	63,5	240		56			2,11	6220-0275/001	6000-0015	10×8×56		
6220-0276				75*							2,13			6220-0276/001	
6220-0277		22	22	57	260					4,07	6220-0277/001	6000-0013	7×7×16		
6220-0278				85*							4,03			6220-0278/001	
6220-0279		45	45	57	280					4,14	6220-0279/001	6000-0015	7×7×40		
6220-0281				85*							4,11			6220-0281/001	
6220-0282		26	26	57	260			63,8		4,17	6220-0282/001	6000-0014	8×7×20		
6220-0283				85*							4,14			6220-0283/001	
6220-0284		60	60	57	300					4,37	6220-0284/001	6000-0015	8×7×56		
6220-0285				85*							4,41			6220-0285/001	
6220-0286		40	28	57	270	56				4,52	6220-0286/001	6000-0015	10×8×22		
6220-0287				85*							4,47			6220-0287/001	

Обозначение оправки	Применяемость	Исполнение	Обозначение конуса	d	l	l_1	L	D	D_1	Масса, кг, не более	Поз. 1 Корпус Код. 1	Поз. 2 Винт ГОСТ 13039-83 Код. 1	Поз. 3 Шпонка ГОСТ 23360-78 Код. 1
6220-0288		2	Морзе 6	40	60	57	300	56	63,8	4,67	6220-0288/001	6000-0015	10×8×56
6220-0289	85°					4,63							
6221-0036	26		61	280	46		6,93	6221-0036/001	6000-0014	8×7×20			
6221-0037			100°			6,98					6221-0037/001		
6221-0038	60		64	310	80,4		7,12	6221-0038/001	8×7×56				
6221-0039			100°			7,07				6221-0039/001			
6221-0041	28		64	280	56		7,19	6221-0041/001	6000-0015		10×8×22		
6221-0042			100°			7,14				6221-0042/001			
6221-0043	60		64	310	7,33		6221-0043/001	10×8×56					
6221-0044			100°			7,26			6221-0044/001				

* Размеры для станков, выпущенных до 1974 г.

Пример условного обозначения оправки с конусом Морзе 4, размерами $d=16$ мм, $l=16$ мм и $l_1=58,5$ мм:

Оправка 6220-0239 ГОСТ 13042—83

2.1. Маркировать: обозначение оправки и товарный знак предприятия-изготовителя.

3. Конструкция и размеры корпусов должны соответствовать указанным на черт. 2 и в табл. 2.

