

МЕЖГОСУДАРСТВЕННЫЕ СТАНДАРТЫ



СТРОИТЕЛЬНЫЙ ИНСТРУМЕНТ

Издание официальное

Москва
ИПК ИЗДАТЕЛЬСТВО СТАНДАРТОВ
1999

ОТ ИЗДАТЕЛЬСТВА

Сборник «Строительный инструмент» содержит стандарты, утвержденные до 1 мая 1999 г.

В стандарты внесены изменения, принятые до указанного срока.

Текущая информация о вновь утвержденных и пересмотренных стандартах, а также о принятых к ним изменениях публикуется в выпускаемом ежемесячно информационном указателе «Государственные стандарты».

ОТВЕСЫ СТАЛЬНЫЕ СТРОИТЕЛЬНЫЕ

Технические условия

Steel construction plumb-lines. Specifications

ГОСТ
7948—80

ОКП 48 3328

Дата введения 01.01.82

Настоящий стандарт распространяется на стальные отвесы, применяемые при производстве строительного-монтажных работ.

1. ОСНОВНЫЕ ПАРАМЕТРЫ И РАЗМЕРЫ

1.1. Типоразмеры, основные размеры и масса отвесов должны соответствовать указанным в табл. 1 и на чертеже.

Т а б л и ц а 1

Р а з м е р ы в м м

Типоразмер	$D \pm 0,5$	$L \pm 2$	Масса, кг, не более
ОТ50	18	39	0,05
ОТ100		64	0,1
ОТ200		114	0,2
ОТ400	30	98	0,4
ОТ600		132	0,6
ОТ800		165	0,8
ОТ1000	38	144	1,0
ОТ1500		200	1,5

П р и м е ч а н и е. В таблице указана масса отвеса и его головки.

П р и м е р условного обозначения отвеса типоразмера ОТ50, исполнения 1:

Отвес ОТ50—1 ГОСТ 7948—80

1.2. Конструкция, размеры деталей отвесов и их масса приведены на черт. 1—4 приложения.

Отвес типа ОТ

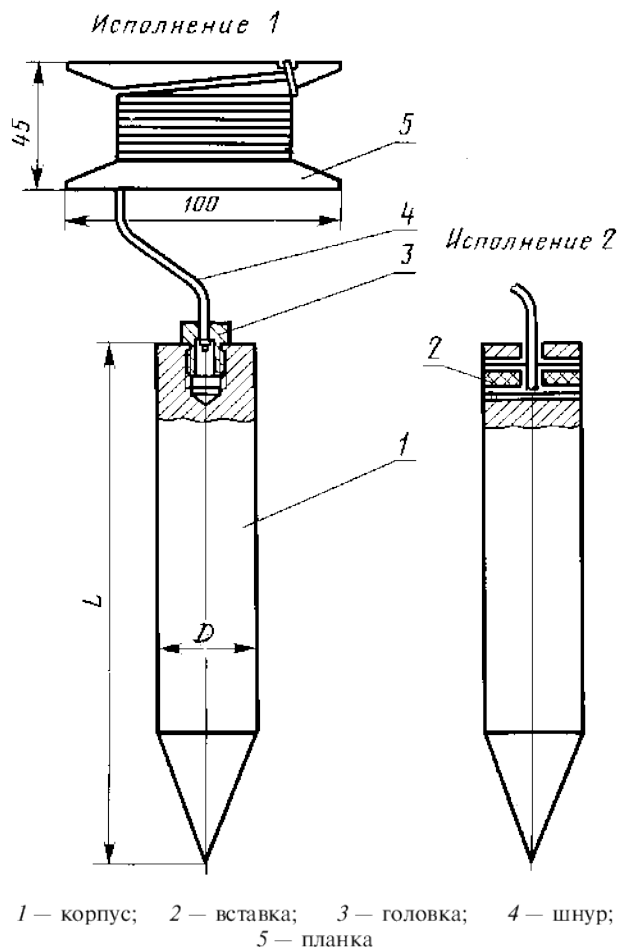

2. ТЕХНИЧЕСКИЕ ТРЕБОВАНИЯ

2.1. Отвесы должны изготавливаться в соответствии с требованиями настоящего стандарта по рабочим чертежам и образцам-эталонам, согласованным с базовой организацией по стандартизации и утвержденным в установленном порядке.

2.2. Корпуса и головки отвесов должны изготавливаться из стали любой марки по ГОСТ 380, ГОСТ 1050 или ГОСТ 1414.

2.3. Вставки для отвесов исполнения 2 должны изготавливаться из полиамида 6 по ОСТ 6—06—09 или других пластмасс, механические показатели которых не ниже, чем у полиамида 6.

2.4. Планки для отвесов должны изготавливаться из алюминиевого листа марки АД0 или АД1 по ГОСТ 21631 толщиной 1,5—2 мм.

Допускается изготавливать планки из листа алюминия других марок, механические показатели которых не ниже, чем у листа марки АД0 или АД1.

2.5. Острые кромки планок должны быть притуплены.

2.6. Шнуры должны применяться трехрядные капроновые или хлориновые диаметром:

1,8 мм — для отвесов типоразмеров ОТ50, ОТ100, ОТ200, ОТ400 и ОТ600;

3 мм — для отвесов типоразмеров ОТ800, ОТ1000 и ОТ1500.

Допускается применение шнуров из других материалов, механические показатели которых не ниже, чем у капроновых или хлориновых.

2.7. Длина шнура для отвесов должна быть не менее:

3 м — для отвесов типоразмеров ОТ50, ОТ100 и ОТ200;

5 м » » » ОТ400 и ОТ600;

7 м » » » ОТ800 и ОТ1000;

10 м » » типоразмера ОТ1500.