

МЕЖГОСУДАРСТВЕННЫЙ СТАНДАРТ

---

**ВИНТЫ С ЦИЛИНДРИЧЕСКОЙ  
СКРУГЛЕННОЙ ГОЛОВКОЙ КЛАССОВ  
ТОЧНОСТИ А И В**

**КОНСТРУКЦИЯ И РАЗМЕРЫ**

Издание официальное

## М Е Ж Г О С У Д А Р С Т В Е Н Н Ы Й С Т А Н Д А Р Т

ВИНТЫ С ЦИЛИНДРИЧЕСКОЙ СКРУГЛЕННОЙ ГОЛОВКОЙ  
КЛАССОВ ТОЧНОСТИ А и ВГОСТ  
11644—75

## Конструкция и размеры

Rounded-off pan-head screws, product grades A and B.  
Design and dimensionsВзамен  
ГОСТ 11644—65МКС 21.060.10  
ОКП 12 8400Постановлением Государственного комитета стандартов Совета Министров СССР от 12 сентября 1975 г. № 2397  
дата введения установлена01.01.77

Ограничение срока действия снято Постановлением Госстандарта от 28.06.91 № 1177

1. Настоящий стандарт распространяется на винты с цилиндрической скругленной головкой классов точности А и В с номинальным диаметром резьбы от 2 до 10 мм.  
Стандарт полностью соответствует СТ СЭВ 2654—80.
2. Конструкция и размеры винтов должны соответствовать указанным в табл. 1, 2 и на чертеже.

Т а б л и ц а 1

мм

Номинальный диаметр резьбы $d$		2	2,5	3	3,5	4	5	6	8	10
Шаг резьбы $P$	крупный	0,4	0,45	0,5	0,6	0,7	0,8	1	1,25	1,5
	мелкий	—	—	—	—	—	—	—	1	1,25
Диаметр головки $D$		4	5	6	7	8	10	12	16	20
Высота головки $k$		1,2	1,5	1,8	2,1	2,4	3,0	3,6	4,8	6,0
Радиус скругления головки $R_2$ , не более		0,8	1,0	1,2	1,4	1,6	2,0	2,5	3,2	4,0
Длина резьбы $b$	удлиненная	—	18	19	20	22	25	28	34	40
	нормальная	10	11	12	13	14	16	18	22	26

Издание официальное

Перепечатка воспрещена



\* Издание (март 2003 г.) с Изменениями № 1, 2, утвержденными в декабре 1981 г., Пост. № 5741 от 29.12.81, апреле 1986 г. (ИУС 3—82, 7—86).

© Издательство стандартов, 1975  
© ИПК Издательство стандартов, 2003

Длина винта $l$	мм									
	Номинальный диаметр резьбы $d$									
	2	2,5	3	3,5	4	5	6	8	10	
3						—	—	—	—	
4						—	—	—	—	
5						—	—	—	—	
6						—	—	—	—	
8							—	—	—	
10							—	—	—	
12								—	—	
14								—	—	
16								—	—	
(18)								—	—	
20	—									Стандартные длины
(22)	—									
25	—									
(28)	—	—								
30	—	—								
35	—	—								
40	—	—								
45	—	—								
50	—	—								
55	—	—								
60	—	—								
65	—	—								
70	—	—								

## Примечания:

1. Длины винтов, заключенные в скобки, применять не рекомендуется.
2. Удлиненная длина резьбы предпочтительна.
3. Винты со стержнем длиной менее длины резьбы с учетом недореза изготовляют с резьбой по всей длине стержня.

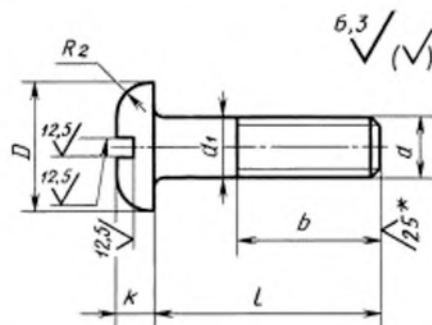

\* Для винтов, обработанных резанием, в остальных случаях не нормируют.