

## ФИКСАТОРЫ С РЕЗЬБОВЫМ ОТВЕРСТИЕМ

Конструкция и размеры

Locators with threaded bore.  
Design and dimensionsГОСТ  
18770—80\*Взамен  
ГОСТ 18770—73

ОКП 39 6330

Постановлением Государственного комитета СССР по стандартам от 31 декабря 1980 г. № 6292 срок введения установлен

с 01.01.82

Проверен в 1985 г.

Несоблюдение стандарта преследуется по закону

1. Конструкция и размеры фиксаторов с резьбовым отверстием должны соответствовать указанным на чертеже и в таблице.

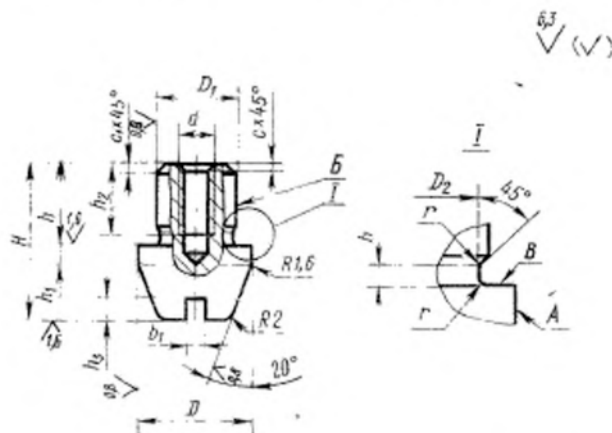

Издание официальное

Перепечатка воспрещена

★

\* Переиздание (декабрь 1986 г.) с Изменением № 1,  
утвержденным в декабре 1985 г. (ИУС № 4—86).

## Размеры в мм

Обозначение фиксатора	Прок. межк. мость	D (поле допуска нв)	D <sub>1</sub> (поле допуска нв)	D <sub>2</sub>	d	H	h	h <sub>1</sub>	h <sub>2</sub>	h <sub>3</sub>	b	b <sub>1</sub>	r	c	ε <sub>1</sub>	Масса, кг. не более
1052-0961						16		1								0,008
1052-0962		От 10 до 12	8	7,6 M4				2	8					0,5		
1052-0963						18		3								0,010
1052-0964							8	4		2,5	1,6	2,0	0,2		0,6	
1052-0965						16		1								0,012
1052-0966		Св. 12 до 15	10	9,6 M5				2								
1052-0967								3								0,015
1052-0968						18		4						1,0		
1052-0969								1	10							0,018
1052-0971		Св. 15 до 18	12	11,2 M6			10	2		3,0	2,0	2,5	0,4		1,0	
1052-0972						20		3								0,022
1052-0973								4								

Примечание. Масса подсчитана для наибольшего рабочего размера фиксатора D.