



ГОСУДАРСТВЕННЫЙ СТАНДАРТ
СОЮЗА ССР

НИФТР и СТ ЦСМ при МЭиФ КР
**РАБОЧИЙ
ЭКЗЕМПЛЯР**

**СТАНКИ ЗУБОРЕЗНЫЕ
ДЛЯ КОНИЧЕСКИХ КОЛЕС
С КРУГОВЫМИ ЗУБЬЯМИ**

ОСНОВНЫЕ РАЗМЕРЫ

**ГОСТ 8000—78
(СТ СЭВ 5946—87)**

Издание официальное

БЗ 3—98

**ИПК ИЗДАТЕЛЬСТВО СТАНДАРТОВ
Москва**

**СТАНКИ ЗУБОРЕЗНЫЕ ДЛЯ КОНИЧЕСКИХ
КОЛЕС С КРУГОВЫМИ ЗУБЬЯМИ**

Основные размеры

Circle-arc bevel gear generators.
Basic dimensions

**ГОСТ
8000—78
(СТ СЭВ 5946—87)**

Дата введения 01.07.79

1. Настоящий стандарт распространяется на зуборезные станки общего назначения для нарезания конических колес с круговыми зубьями, работающие по методу обкатки:

- без наклона инструментального шпинделя;
- с наклоном инструментального шпинделя.

Стандарт распространяется также на зуборезные станки для нарезания конических колес с круговыми зубьями, работающие по методу протягивания и врезания, в части наибольшего диаметра и наибольшего среднего нормального модуля обрабатываемых зубчатых колес.

Требования настоящего стандарта являются обязательными.

(Измененная редакция, Изм. № 3).

2. Основные размеры станков должны соответствовать указанным на чертеже и в таблице.

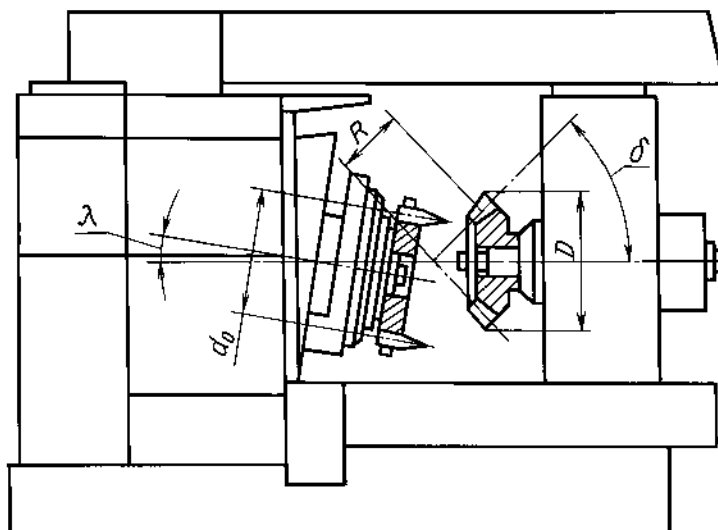

П р и м е ч а н и е. Чертеж не определяет конструкцию станка.