

**ДЕРЖАВКИ РАСТОЧНЫЕ  
ДЛЯ КОСОГО КРЕПЛЕНИЯ РЕЗЦА ВИНТАМИ  
К ТОКАРНО-РЕВОЛЬВЕРНЫМ СТАНКАМ****ГОСТ  
19021-73\*****Конструкция и размеры**Boring holders for an angled screw fastening  
of a cutting tool for turret-lathes.  
Design and dimensions**Взамен  
МН 1032-60****Утвержден постановлением Государственного комитета стандартов Совета Министров СССР от 26 июля 1973 г. № 1827. Срок действия установлен****с 01.07. 1974 г.****Проверен в 1979 г. Срок действия продлен****до 01.01. 1991 г.****Несоблюдение стандарта преследуется по закону**

Настоящий стандарт распространяется на расточные державки, применяемые в револьверных головках с вертикальной и горизонтальной осью вращения токарно-револьверных станков.

Стандарт соответствует рекомендациям СЭВ по стандартизации РС 2305-69, РС 2308-69 и РС 2928-71.

**1. КОНСТРУКЦИЯ И РАЗМЕРЫ ДЕРЖАВОК**

1.1. Конструкция и размеры державок должны соответствовать указанным на черт. 1 и в табл. 1.



\* Переиздание (октябрь 1980 г.) с изменением № 1, утвержденным в марте 1980 г. (ИУС 5-80).

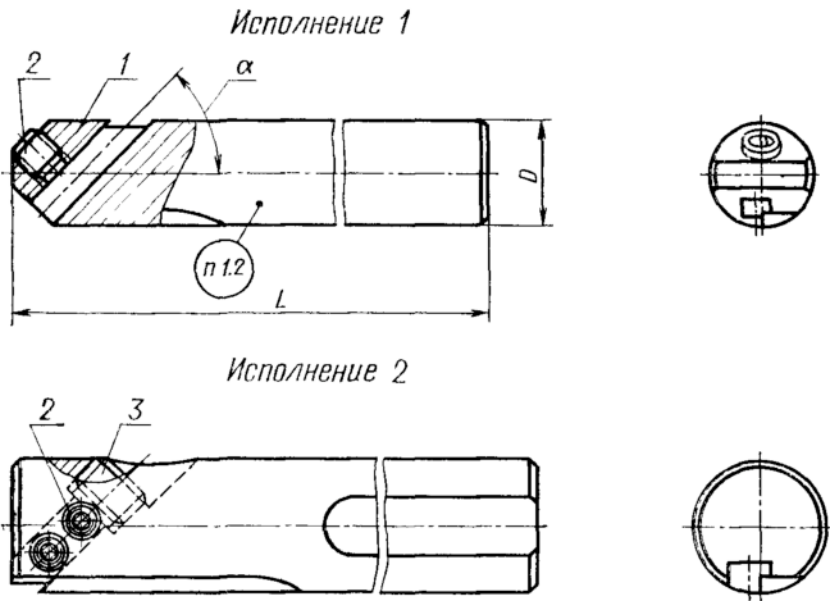

## Размеры в мм

Обозначение державки	Применяемость	Исполнение	D	L	α	Сечение реза	Масса, кг	Поз. 1. Корпус	Поз. 2. Винт ГОСТ 13896—68	Поз. 3. Винт ГОСТ 13897—68		
											Обозначение детали	
6500-1071		1	15*	140	45°	6×6	0,180	6500-1071/001	6000-0351	—		
6500-1072			16				0,200	6500-1072/001				
6500-1073			20	180		8×8	0,410	6500-1073/001	6000-0358			
6500-1074			25	250			0,940	6500-1074/001	6000-0351		6000-0453	
6500-1075			2	30*		180	10×10	0,950	6500-1075/001		6000-0358	6000-0454
6500-1076						220		1,070	6500-1076/001			
6500-1077				32		280	1,710	6500-1077/001				
6500-1078		38*		220		1,890	6500-1078/001	6000-0365				
6500-1079				280		2,420	6500-1079/001					
6500-1081		45*		220		12×12	2,095	6500-1081/001	6000 0561			
6500-1082				320			3,075	6500-1082/001				
6500-1083			280	3,390			6500-1083/001					
6500-1084			360	4,390			6500-1084/001	6000-0367				

## Размеры в мм

Обозначение державки	Применяемость	Исполнение	D	L	$\alpha$	Сеченные резца	Масса, кг	Поз. 1. Корпус	Поз. 2. Винт ГОСТ 13896—68	Поз. 3. Винт ГОСТ 13897—68	
											Обозначение детали
6500-1085		2	50	280	45°	16×16	4,110	6500-1085/001	6000-0522	6000-0563	
6500-1086				360			5,340	6500-1086/001			
6500-1087				280			4,110	6500-1087/001			
6500-1088				360			5,340	6500-1088/001			
6500-1089			55*	280	60°	20×20	4,960	6500-1089/001	6000-0523		
6500-1091			400	6,450			6500-1091/001				
6500-1092			63	320			7,400	6500-1092/001	6000-0530		6000-0564
6500-1093			80	400		25×25	9,360	6500-1093/001	6000-0531		6000-0565
6500-1094							15,000	6500-1094/001			

\* Для оснащения станков, выпущенных до 1 января 1972 г.

Пример условного обозначения державки исполнения 1, размерами  $D=16$  мм,  $L=140$  мм:

*Державка 6500-1072 ГОСТ 19021—73*

1.2. Маркировать: обозначение и товарный знак предприятия-изготовителя.

## 2. КОНСТРУКЦИЯ И РАЗМЕРЫ КОРПУСОВ (деталь 1 )

2.1. Конструкция и размеры корпусов должны соответствовать указанным на черт. 2 и в табл. 2.