

ГОСТ 7786—81

МЕЖГОСУДАРСТВЕННЫЙ СТАНДАРТ

---

НИФТР и СТ ЦСМ при МЭиФ КР  
**РАБОЧИЙ  
ЭКЗЕМПЛЯР**

**БОЛТЫ С ПОТАЙНОЙ ГОЛОВКОЙ  
И КВАДРАТНЫМ ПОДГОЛОВКОМ  
КЛАССА ТОЧНОСТИ С**

**КОНСТРУКЦИЯ И РАЗМЕРЫ**

Издание официальное

**БОЛТЫ С ПОТАЙНОЙ ГОЛОВКОЙ  
И КВАДРАТНЫМ ПОДГОЛОВКОМ  
КЛАССА ТОЧНОСТИ С**
**ГОСТ  
7786—81**
**Конструкция и размеры**

Countersunk square shoulder bolts, product grade C. Construction and dimensions

**Взамен  
ГОСТ 7786—72**

 МКС 21.060.10  
 ОКП 12 8200

Постановлением Государственного комитета СССР по стандартам от 15 января 1981 г. № 2 дата введения установлена

01.01.82

Ограничение срока действия снято по протоколу № 7—95 Межгосударственного совета по стандартизации, метрологии и сертификации (ИУС 11—95)

1. Настоящий стандарт распространяется на болты с потайной головкой и квадратным подголовком с номинальным диаметром резьбы от 5 до 20 мм.

Стандарт полностью соответствует СТ СЭВ 2325—80.

**(Измененная редакция, Изм. № 1).**

2. Конструкция и размеры болтов должны соответствовать указанным на чертеже и в табл. 1 и 2.



Таблица 1

мм

Номинальный диаметр резьбы $d$	5	6	8	10	12	16	20	
Диаметр головки $D$	9	11	14	18	23	28	35	
Высота головки и подголовка $k$ ( $j_s$ 16)	4	5	6	8	10	12	15	
Сторона квадратного подголовка $V$	5	6	8	10	12	16	20	
Длина резьбы $b$	Для $l \leq 120$	16	18	22	26	30	38	46
	Для $l > 120$	—	—	—	32	36	44	52

Издание официальное

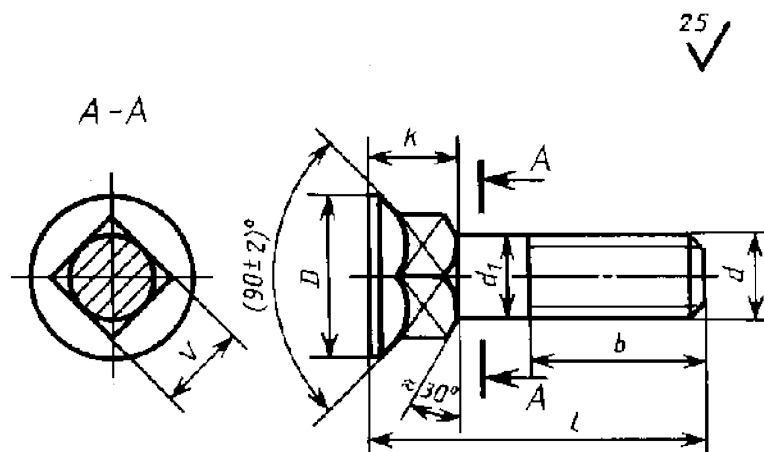
Перепечатка воспрещена

★

Издание с Изменениями № 1, 2, утвержденными в июне 1986 г., апреле 1987 г. (ИУС 9—86, 8—87).