

ГОСУДАРСТВЕННЫЙ СТАНДАРТ СОЮЗА ССР

**ФРЕЗЫ ДИСКОВЫЕ СО ВСТАВНЫМИ НОЖАМИ,
ОСНАЩЕННЫЕ ТВЕРДОСПЛАВНЫМИ
ПЛАСТИНАМИ, ДЛЯ РАЗРЕЗКИ ПЛАСТМАСС
ТИПОВ ГЕТИНАКС, ТЕКСТОЛИТ
И СТЕКЛОПЛАСТИКОВ**

**ГОСТ
20321—74***

Конструкция и размеры

Disk type milling cutters with inserted carbide
blades for cutting plastics micarta, textolite
and glass plastics types.

**Взамен
МН 3644—62**

Construction and dimensions

Постановлением Государственного комитета стандартов Совета Министров СССР от 28 ноября 1974 г. № 2627 срок введения установлен

с 01.01.76

Проверен в 1980 г.

Несоблюдение стандарта преследуется по закону

Настоящий стандарт распространяется на дисковые фрезы со вставными ножами, оснащенными твердосплавными пластинами, диаметром от 250 до 400 мм, предназначенные для резки пластмасс типов гетинакс, текстолит и стеклопластиков на основе стеклотканей, стекловолокна и асботекстолита.

1. КОНСТРУКЦИЯ И РАЗМЕРЫ ФРЕЗ

1.1. Конструкция и размеры фрез должны соответствовать указанным на черт. 1 и в табл. 1.



* Переиздание (декабрь 1987 г.) с Изменением № 1, утвержденным в сентябре 1980 г. (ИУС № 12—80).

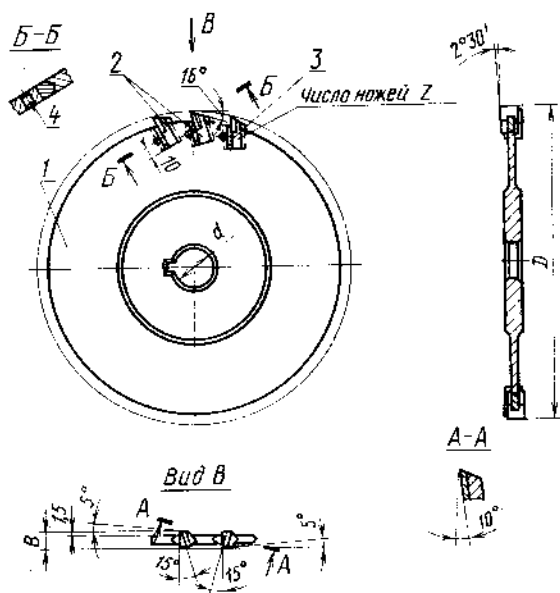

Черт. 1

Таблица 1

Размеры, мм

Обозначение фрез	Применяемость	D	B	d	Число ножей Z
3212-3001		250	8	32	24
3212-3002		315		40	
3212-3004		400	10	50	30