

**ПИЛЫ ДИСКОВЫЕ СЕГМЕНТНЫЕ
ДЛЯ МЕТАЛЛА**



ТЕХНИЧЕСКИЕ УСЛОВИЯ

Издание официальное

ПИЛЫ ДИСКОВЫЕ СЕГМЕНТНЫЕ ДЛЯ МЕТАЛЛА

Технические условия

Rim saws for metal-cutting.
SpecificationsМКС 25.100.40
ОКП 39 2200ГОСТ
4047—82

Дата введения 01.07.83

Настоящий стандарт распространяется на дисковые сегментные пилы для металла с наружными диаметрами от 250 до 2000 мм, изготавливаемые для нужд народного хозяйства и на экспорт, предназначенные для отрезки заготовок из стали и чугуна на фрезерно-отрезных станках общего и специального назначения.

Требования настоящего стандарта в части разд. 1, 2, 4 и 5, а также пп. 3.2 и 3.3 являются обязательными, другие требования — рекомендуемыми.

(Измененная редакция, Изм. № 1, 2).

1. ОСНОВНЫЕ РАЗМЕРЫ

1.1. Основные размеры пил должны соответствовать указанным на черт. 1 и в табл. 1.

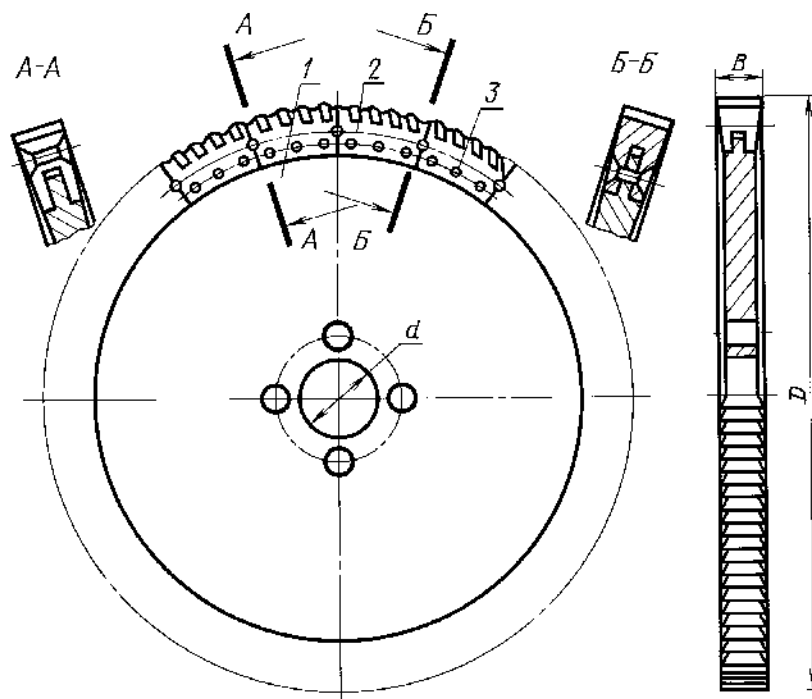

1 — диск; 2 — сегмент; 3 — заклепка

Черт. 1

Продолжение табл. 1

Размеры в мм

Пила с числом зубьев на каждом сегменте				Поз. 1 Диск Кол. 1		Поз. 2 Сегмент				Поз. 3 Заклепка		
Обозначение	Применяемость	Обозначение	Применяемость	Обозначение	Применяемость	Обозначение с числом зубьев на каждом сегменте				Кол.	Обозначение	Кол.
						4	6	8	8			
2257-0151		2257-0201		2257-0251		2257-0151/001	2257-0201/002	2257-0251/002	2257-0151/003			
2257-0152		2257-0202		2257-0252		2257-0152/001	2257-0202/002	2257-0252/002	2257-0152/003	14	2257-0152/003	56
2257-0153		2257-0203		2257-0253		2257-0153/001	2257-0203/002	2257-0253/002	2257-0153/003		2257-0153/003	
2257-0154		2257-0204		2257-0254		2257-0154/001	2257-0204/002	2257-0254/002	2257-0154/003		2257-0154/003	
2257-0155		2257-0205		2257-0255		2257-0155/001	2257-0205/002	2257-0255/002	2257-0155/003		2257-0155/003	
2257-0156		2257-0206		2257-0256		2257-0156/001	2257-0206/002	2257-0256/002	2257-0156/003	18	2257-0156/003	72
2257-0157		2257-0207		2257-0257		2257-0157/001	2257-0207/002	2257-0257/002	2257-0157/003		2257-0157/003	
2257-0158		2257-0208		2257-0258		2257-0158/001	2257-0208/002	2257-0258/002	2257-0158/003		2257-0158/003	
2257-0159		2257-0209		2257-0259		2257-0159/001	2257-0209/002	2257-0259/002	2257-0161/003	20	2257-0161/003	80
2257-0161		2257-0211		2257-0261		2257-0161/001	2257-0211/002	2257-0261/002	2257-0162/003		2257-0162/003	96
2257-0162		2257-0212		2257-0262		2257-0162/001	2257-0212/002	2257-0262/002	2257-0163/003	24	2257-0163/003	
2257-0163		2257-0213		2257-0263		2257-0163/001	2257-0213/002	2257-0263/002	2257-0164/003		2257-0164/003	120
2257-0164		2257-0214		2257-0264		2257-0164/001	2257-0214/002	2257-0264/002	2257-0166/003		2257-0166/003	180
2257-0165		2257-0215		2257-0265		2257-0165/001	2257-0215/002	2257-0265/002	2257-0167/003	30	2257-0167/003	
2257-0166		2257-0216		2257-0266		2257-0166/001	2257-0216/002	2257-0266/002	2257-0169/003		2257-0169/003	220
2257-0167		2257-0217		2257-0267		2257-0167/001	2257-0217/002	2257-0267/002		36	2257-0167/003	
2257-0168		2257-0218		2257-0268		2257-0168/001	2257-0218/002	2257-0268/002				
2257-0169		2257-0219		2257-0269		2257-0169/001	2257-0219/002	2257-0269/002		44	2257-0169/003	
2257-0171		2257-0221		2257-0271		2257-0171/001	2257-0221/002	2257-0271/002				

* Размеры пил соответствуют ИСО 2924—73 (см. приложение 2).

** Пилы диаметром $D = 1430$ мм допускаются изготовлять шириной $B = 10,5$ мм.Пример условного обозначения дисковой сегментной пилы диаметром $D = 315$ мм с 56 зубьями:

Пила 2257-0153 ГОСТ 4047—82