

9990-71



НИФТР и СТ КЫРГЫЗСТАНДАРТ

**РАБОЧИЙ
ЭКЗЕМПЛЯР**

**ГОСУДАРСТВЕННЫЙ СТАНДАРТ
СОЮЗА ССР**

**СТАНКИ ДЛЯ ЗАТОЧКИ
ПЛОСКИХ НОЖЕЙ
С ПРЯМОЛИНЕЙНОЙ
РЕЖУЩЕЙ КРОМКОЙ**

ОСНОВНЫЕ ПАРАМЕТРЫ

ГОСТ 9990—71

Издание официальное

ГОСУДАРСТВЕННЫЙ КОМИТЕТ СССР ПО СТАНДАРТАМ

Москва

**СТАНКИ ДЛЯ ЗАТОЧКИ ПЛОСКИХ НОЖЕЙ
С ПРЯМОЛИНЕЙНОЙ РЕЖУЩЕЙ КРОМКОЙ**

**ГОСТ
9990—71***

Основные параметры

Knife grinding machines.
Basic parameters

Взамен
ГОСТ 9990—62

Постановлением Государственного комитета стандартов Совета Министров СССР от 6/X 1971 г. № 1684 срок действия установлен

с 01.01. 1973 г.

до 01.01. 1984 г.

Проверен в 1979 г. Срок действия ограничен

в части станков с наибольшей длиной затачиваемых ножей 670, 1320 и 3150 мм

с 01.01. 1975 г.

Несоблюдение стандарта преследуется по закону

1. Настоящий стандарт распространяется на станки для заточки плоских ножей с прямолинейной режущей кромкой, применяющихся в деревообрабатывающем, фанерном и других производствах.

2. Основные параметры станков должны соответствовать указанным на чертеже и в таблице.

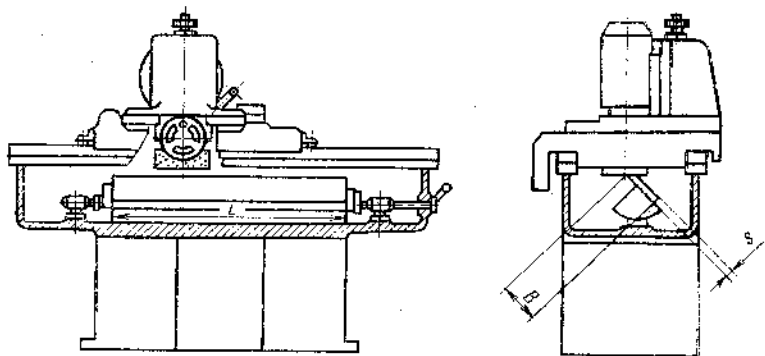

Примечание. Чертеж не определяет конструкцию станков.

Издание официальное

Перепечатка воспрещена

* Переиздание (август 1979 г.) с изменением № 1, утвержденным в марте 1979 г. (ИУС 5—79).

© Издательство стандартов, 1980